

BLADE

- **KIT** USCITA FUMI LATERALE/POSTERIORE
- **KIT** SORTIE DES FUMÉES LATÉRALE/ARRIÈRE
- **SIDE/REAR FUME DISCHARGE KIT**
- **KIT** SALIDA DE HUMOS LATERAL/POSTERIOR
- **TEILESATZ** RAUCHABZUG SEITLICH/HINTEN
- **KIT** VOOR ROOKGASAFVOER AAN DE ACHTERKANT/ZIJKANT
- **SÆT** TIL RØGDLEDNING PÅ SIDEN ELLER BAGSIDEN
- **OLDALSÓ/HÁTSÓ** FÜSTKIVEZETŐ KÉSZLET
- **ZESTAW** DYMOWY BOCZNY/TYLNÝ
- **SADA** BOČNÍHO/ZADNÍHO ODVÁDĚNÍ SPALIN
- **KIT** SAÍDA DE FUMOS LATERAL/TRASEIRA

I	Installazione	pag.	2
FR	Installation	page	7
GB	Installation	page	12
E	Instalación	pág.	18
DE	Installations	S.	22
NL	Installatie	pag.	27
DK	Installation	side	32
HU	Beszerelés,	old.	37
PL	Instalacja	str.	42
CZ	Instalace	str.	47
PT	Instalação,	pág.	52

RAUCHABZUGS-TEILESATZ (OPTION) FÜR PELLETOFEN BLADE

HINTEN/SEITLICH: Blade Stahl/Naturstein
 HINTEN: Blade Stahl/Naturstein/Keramik



DIE INSTALLATIONSANLEITUNG IM HANDBUCH IST AUSSCHLIESSLICH FÜR FACHPERSONAL BESTIMMT.

Die Sicherheitsrisiken können entstehen durch:

- Kontakt mit innen liegenden elektrischen Komponenten. Bei anliegender Stromversorgung NIEMALS mit der Hand zwischen elektrische Komponenten greifen.
- Installationsarbeiten, die bei eingeschalteter Stromversorgung ausgeführt werden. VOR DER INSTALLATION DIE STROMVERSORGUNG UNTERBRECHEN.

INHALT DER PACKUNG Bei Abweichungen kontaktieren Sie bitte umgehend den Fachhändler.

Bauteil	Bezeichnung in der nachstehenden Abbildung	Menge
Rauchabzugsstutzen	(1)	1 Stck.
Oberes Verschlussblech des Rauchabzugs	(2)	1 Stck.
Verschlussblech des oberen Rauchabzugs	(3)	1 Stck.
Dichtung des oberen Verschlussblechs des Rauchabzugs	(4)	1 Stck.
Dichtung des Rauchabzugsstutzens	(5)	1 Stck.

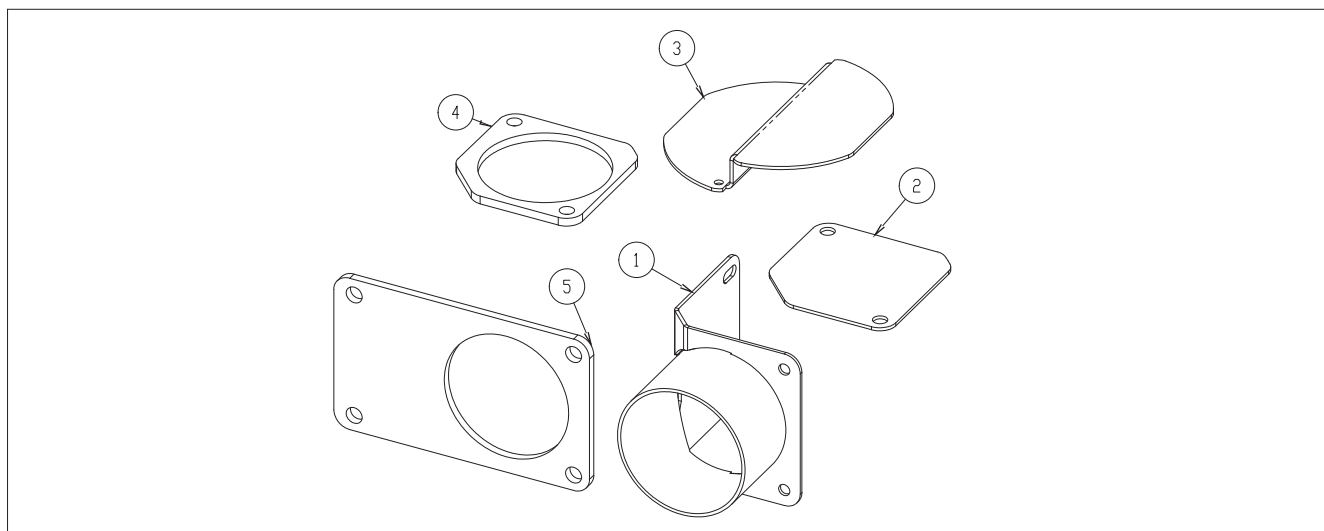

EINBAU DES TEILESATZES „RAUCHABZUG HINTEN/SEITLICH“

Wie folgt vorgehen:

1. Die zwei Schrauben lösen und die Abdeckung des Rauchabzugs (A) abnehmen. Siehe Abbildung 1 und 1a.



Abb. 1a



Abb. 1

2. Das vorgestanzte Blech (B) von der Abdeckung A aus Punkt 1 abnehmen. Siehe Abbildung 2 und 2a.

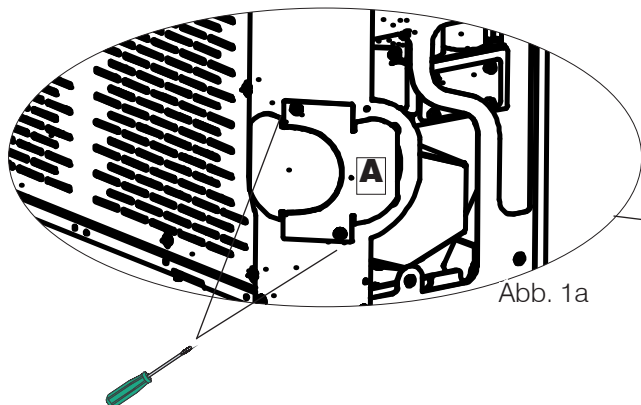

Abb. 2

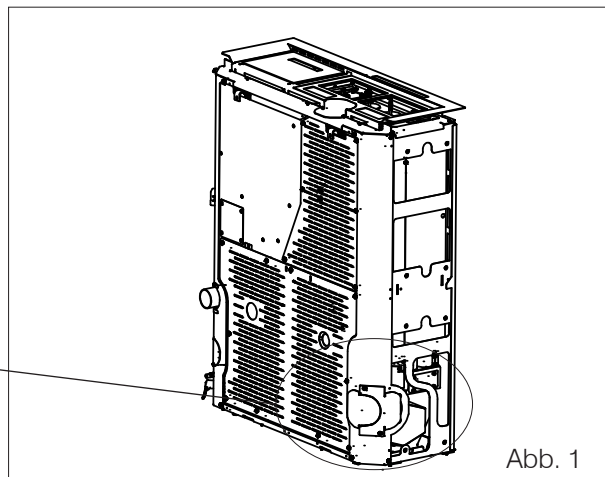
Abb. 2a

3. Die vier Schrauben lösen und das rückseitige Profil (C) vom Korpus abnehmen. Siehe Abbildung 3, 3a, 3b.

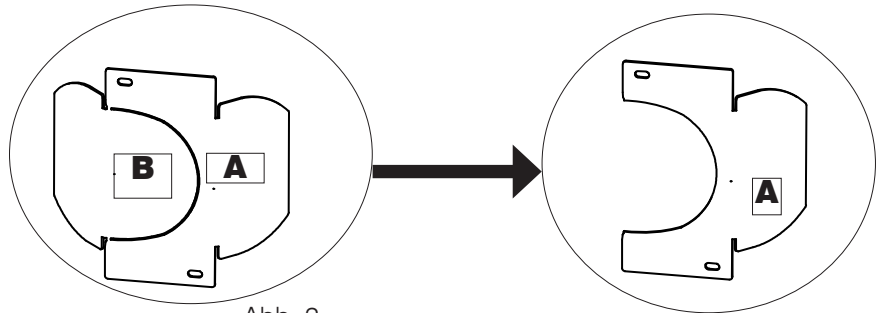

Abb. 3a



Abb. 3

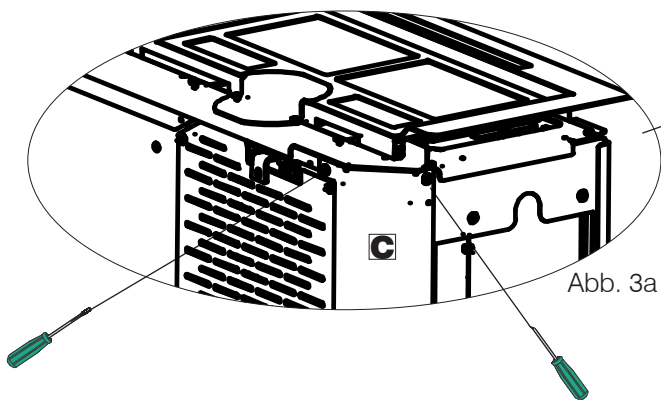

Abb. 3b

4. Die zwei rückseitigen Elemente (D u. E) vom Korpus abnehmen; dazu die zehn Schrauben des unteren Elements (D) und vier Schrauben des oberen Elements (E) an der Rückseite lösen. Siehe Abbildung 4.

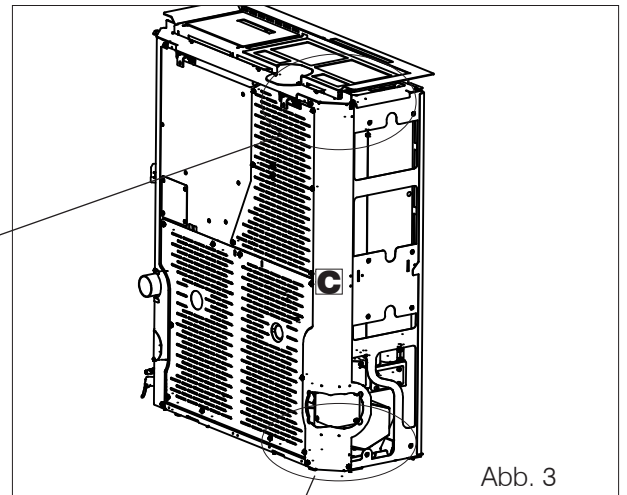

Abb 4

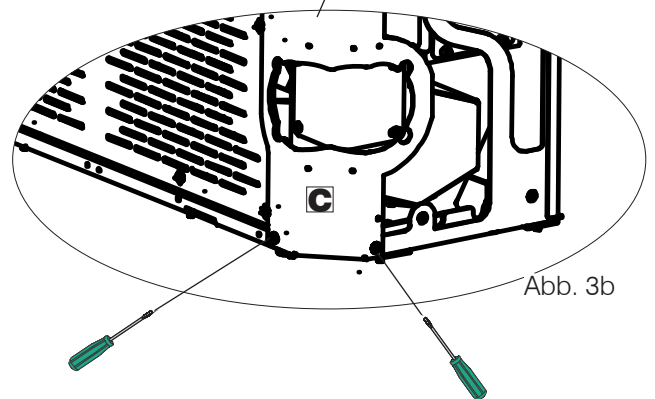
5. Die zwei Halbschellen (F) und die obere Abdeckung (G) abnehmen; dazu die zwei bzw. fünf Schrauben lösen. Die zwei Halbschellen werden nicht mehr benötigt. Siehe Abbildung 5a.

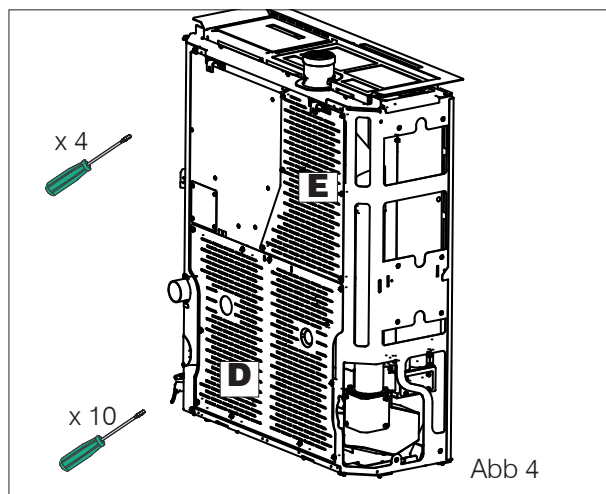

Abb 5a

F

6. Den mittels Schnappmontage befestigten oberen Abschnitt des Rauchabzugsrohrs (H) entfernen. Siehe Abbildung 6 und 6a.

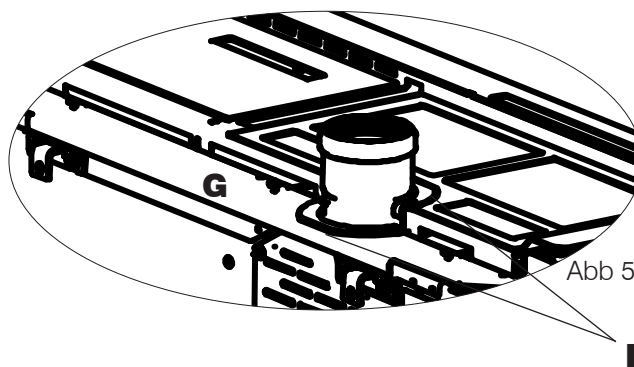

Abb. 6a



Abb. 6

7. Die zwei Schrauben lösen und den unteren Teil des Rauchabzugsrohrs (I) entfernen. Siehe Abbildung 7 und 7a.

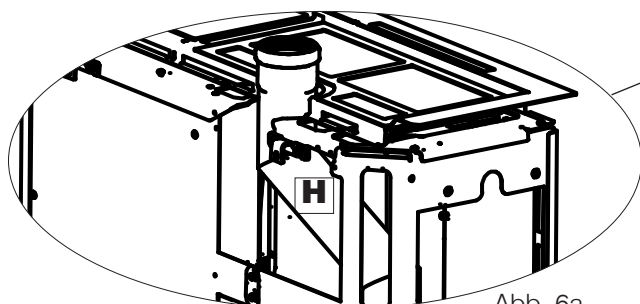

Abb. 7

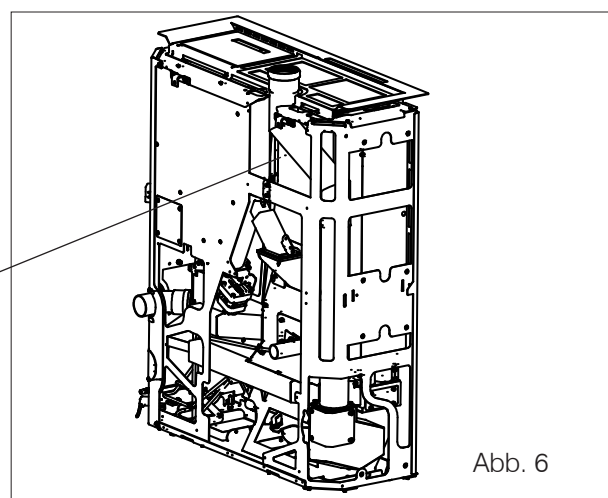

Abb. 7a

8. Den Verschlussdeckel des Rauchabzugs (L) abnehmen, dazu vier Schrauben lösen. Siehe Abbildung 8a.

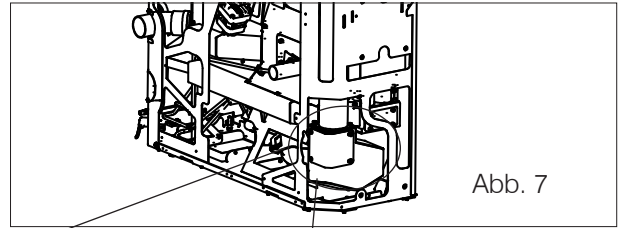

Abb. 8

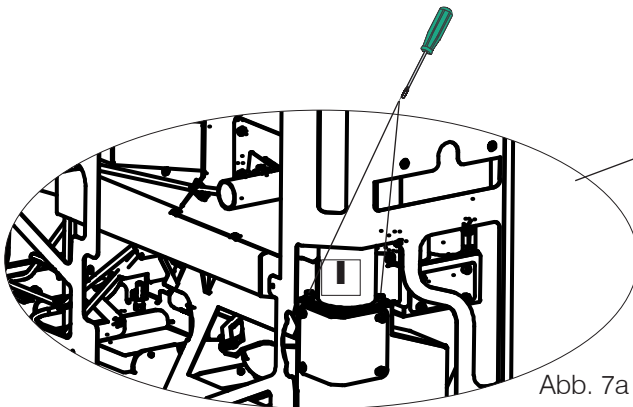
9. Das obere Verschlussblech des Rauchabzugs (2) aus dem Teilesatz ansetzen und festschrauben. Dazu die zuvor ausgebauten Schrauben verwenden.



Abb. 9

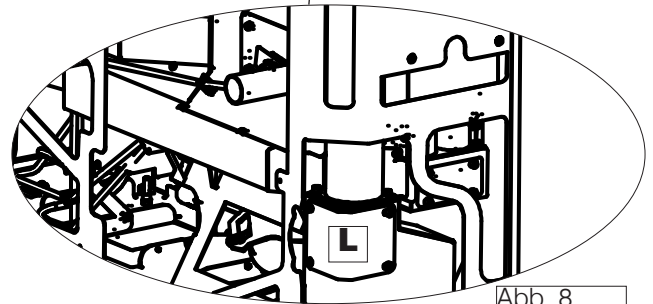

Abb. 9a

10. Den Rauchabzugsstutzen (1) aus dem Teilesatz ansetzen und festschrauben. Das Bauteil je nach Installationsanforderungen nach hinten oder zur Seite ausrichten. Blade Keramik ist standardmäßig für einen Rauchabzug nur nach hinten oder oben vorgerüstet. Zum Festschrauben die zuvor entfernten Schrauben verwenden. Siehe Abbildung 10a.

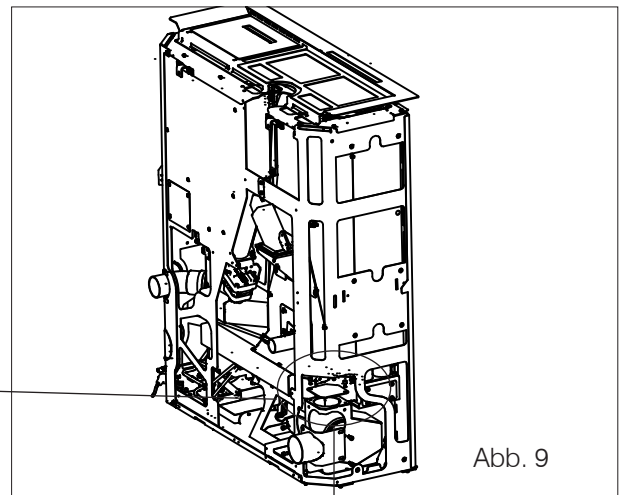

Abb. 10a

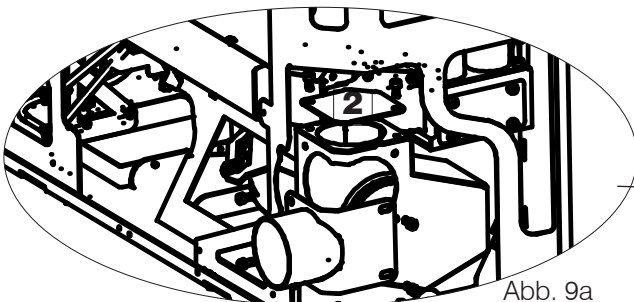
Die Abbildungen 11/11a und 12/12b zeigen das Ergebnis der Arbeitsschritte unter Punkt 9.

Abbildung 11 - Rauchabzug nach hinten (alle Versionen)

Abbildung 11 - Rauchabzug zur Seite (nur Version Stahl oder Naturstein)

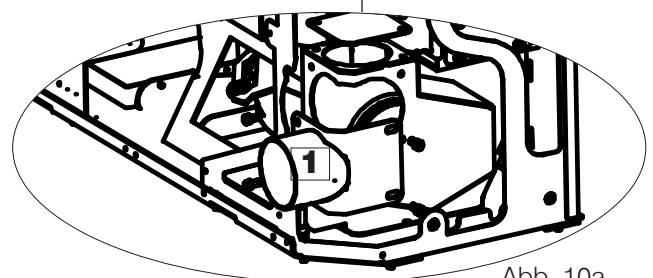

Abb. 11a



Abb. 11

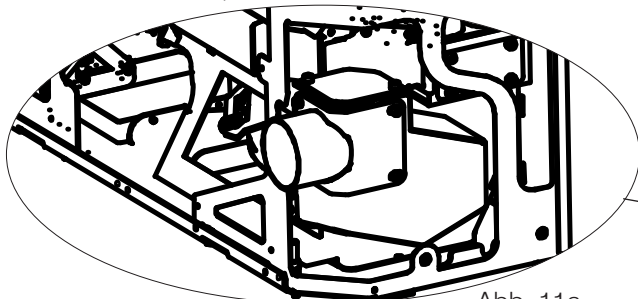

Abb. 12a

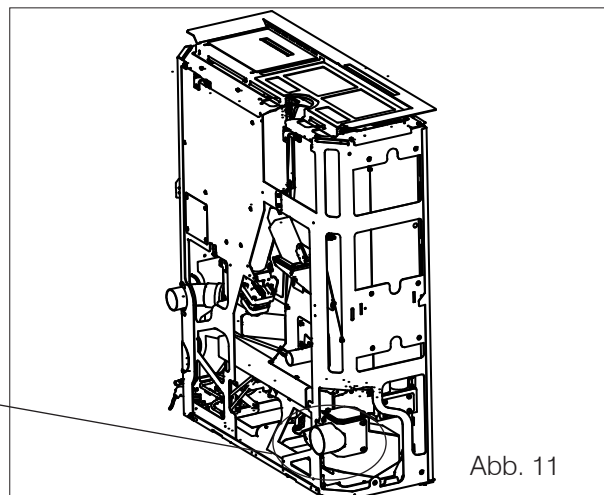

Abb. 12

26

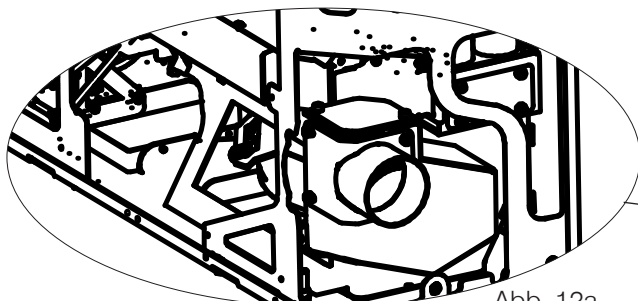
11. Die zuvor abgenommenen Komponenten der Verkleidung wieder anbringen: zwei rückseitige Elemente (D und E), das hintere Profil (C) und die obere Abdeckung (G).

Siehe Abbildung 13.

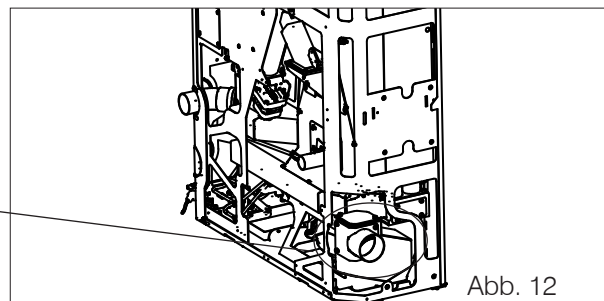

Abb. 13

12. Nach der Montage der Verkleidung des Pelletofens Blade das Verschlussblech des oberen Rauchabzugs (3) aus dem Teilesatz ansetzen. Das Bauteil mit zwei Schrauben festschrauben. Die zwei Halbschellen und deren Befestigungsschrauben werden nicht mehr benötigt. Siehe Abbildung 14.



Abb. 14

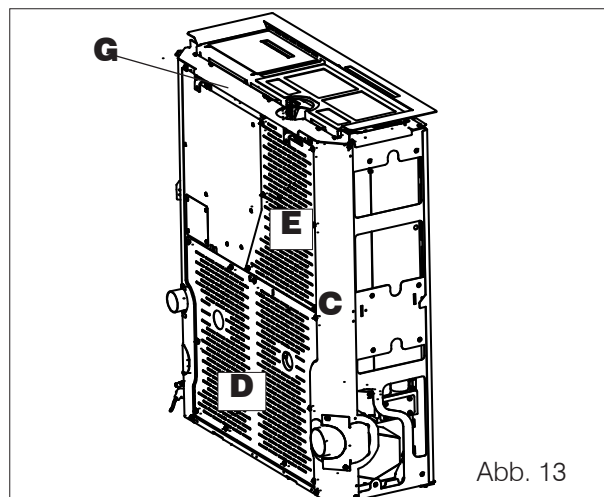

EDILKAMIN
TECNOLOGIA DEL FUOCO

www.edilkamin.com

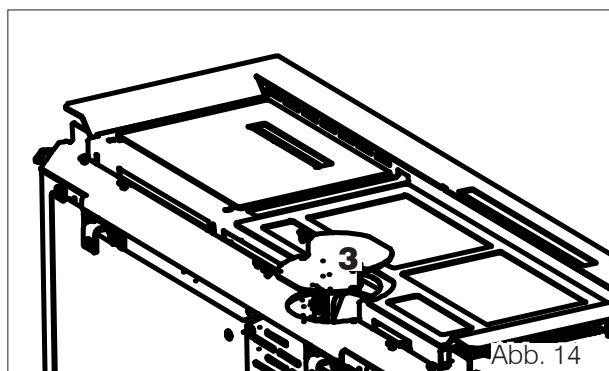
cod. 941379 01.17/A