



**Petromax**

**bk1**

DE

**Hobo-Kocher**

Gebrauchsanleitung

EN

**Hobo Stove**

User Manual

FR

**Réchaud hobo**

Mode d'emploi



## Gebrauchsanleitung für den Petromax Hobo-Kocher bk1

Vielen Dank, dass du dich für den Petromax Hobo-Kocher bk1 entschieden hast. Wir sind überzeugt, dass du viel Freude an deinem Petromax bk1 haben wirst und hoffen, dass er deine Draußen-Aktivitäten und Touren durch Wald, Wiesen und Wildnis noch erlebnisreicher macht. Der Petromax bk1 als effizienter Kocher für unterwegs geht auf die Feuer- und Kochstellen von nordamerikanischen Wanderarbeitern, sogenannten „Hobos“, zurück. Mit dem bk1 knüpft Petromax nicht nur an diese Idee an, sondern entwickelt sie weiter und präsentiert mit dem bk1 einen ganz besonderen Hobo-Kocher.

### Wichtige Hinweise

Lies die folgenden Gebrauchs- und Pflegehinweise vor dem ersten Gebrauch aufmerksam durch. Beachte insbesondere die Sicherheitshinweise und heb dieses Dokument gut auf. Übergib es auch an einen möglichen Nachbesitzer.

### Verwendete Symbole und Begriffe



Dieses Symbol weist auf eine Situation hin, die zu Personenschäden oder Schäden am Gerät führen können. **BEACHTE DIESE HINWEISE UNBEDINGT!**

### Produktbeschreibung

Der siebenteilige Petromax bk1 ist ein praktischer und effizienter Kocher für unterwegs. Die Aussparungen in den Seitenwänden und im Bodenrost des Kochers bieten dem Feuer eine optimale Luftzufuhr. Durch den entstehenden Kamineffekt verbrennt der Petromax bk1 das Brennmaterial effizient und erzeugt auf kleiner Fläche hohe Temperaturen. So gelingt es, auch unterwegs kurzfristig und mit wenig Aufwand zu kochen.

### Sicherheitshinweise



Verwende den Petromax bk1 nur im Freien. Er darf keinesfalls in geschlossenen Räumen verwendet werden. Dort bestehen Brand- und Erstickungsgefahr.

- Informiere dich über die jeweils geltenden Brandschutzvorschriften und halte diese ein.
- Nimm beim Feuermachen in der Natur Rücksicht auf die Tier- und Pflanzenwelt sowie auf Naturschutzgebiete. Halte immer einen Abstand von mindestens 50 Metern zum Wald und zu Gebieten mit dichter Vegetation.
- Der Petromax bk1 muss bei Gebrauch einen Sicherheitsabstand von 1,5 Metern zu brennbaren Materialien aufweisen. Verwende den Hobo-Kocher nicht auf einem Tisch.
- Schaffe eine feuerfeste Unterlage und entferne brennbare Materialien wie Blätter oder trockenes Gras. Platziere den Petromax bk1 auf einem ebenen, stabilen Untergrund, bevor du ein Feuer darin entzündest.

- Verwende zum Entzünden des Feuers ausschließlich am Boden liegende Äste, Rinde und Holz. Schütze die Tier- und Pflanzenwelt, indem du lebende Bäume unberührt lässt.
- Wenn du handelsübliche Grill- oder Feueranzünder einsetzt beachte die Hinweise auf der Verpackung.
- Gib niemals brennbare Flüssigkeiten in den Petromax bk1.
- Verwende keinesfalls Flüssigkeiten wie z. B. Benzin, Terpentin oder Spiritus zum Anzünden oder Wiederanzünden des Feuers. Diese Stoffe entzünden sich explosionsartig und sind zum Teil giftig und umweltschädlich.
- Lass den Petromax bk1 niemals unbeaufsichtigt, sobald ein Feuer darin brennt. Gib Acht auf Kinder und Tiere, wenn sie sich in der Nähe des Hobo-Kochers aufhalten.
- Beweg den Petromax bk1 nicht, während dieser in Gebrauch oder heiß ist.
- Trage beim Gebrauch des Petromax bk1 entsprechende Kleidung. Lange lose Ärmel fangen schnell Feuer.
- Halte für den Notfall Sand, Wasser, einen Feuerlöscher oder eine Löschdecke zum Löschen bereit.
- Lass den Petromax bk1 nach dem Gebrauch vollständig auskühlen.
- Entferne die Asche erst, wenn diese erkaltet ist. Entsorge die Asche anschließend ordnungsgemäß. Gib heiße Asche niemals in den Hausmüll!

## Teilebeschreibung und Lieferumfang

1. Frontseite
2. Seitenwände
3. Stützstreben
4. Bodenrost
5. Rückwand
6. Tasche (nicht abgebildet)

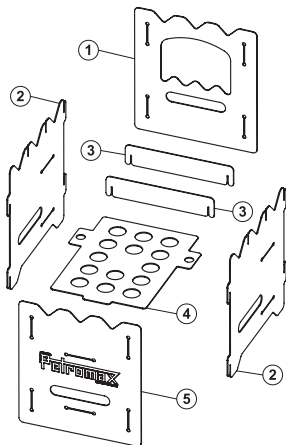

## Aufbau und Gebrauch

1. Hänge die Seitenwände (2.) in die Rückwand (5.) ein und stell die Seitenwände (2.) dann leicht nach außen gespreizt auf.
2. Jetzt verbindest du den Bodenrost (4.) mit der Rückwand (5.). Dabei gibt es zwei Möglichkeiten:
  - a) Möchtest du natürliche Materialien verbrennen, setzt du den Bodenrost unten ein und schaffst damit einen großzügigen Brennraum (Bild C).
  - b) Um den Hobo-Kocher mit Trockenbrennstoff-Tabletten, Teelichtern oder einem Spirituskocher anzuheizen, baust du den Bodenrost in die obere Position ein (Bild D).

Heb den Bodenrost (4.) so an, dass du die Seitewände (2.) zusammenschieben kannst und die Steckelemente in die dafür vorgesehenen Schlitzte passen.

3. Hänge Sie nun die Frontseite (1.) in die Seitenwände (2.) ein.
4. Als letztes steckst du die Stützstreben (3.) in die Schlitzte der Seitenwände (2.). Der Petromax bk1 ist nun aufgebaut und einsatzbereit.

5. Entzünde ein Feuer im Hobo-Kocher. Sobald es richtig brennt, kannst du mit dem Kochen beginnen.

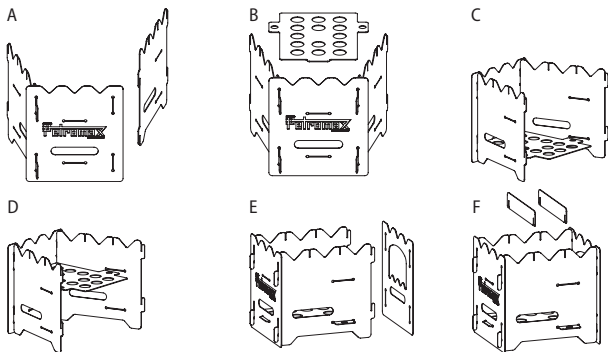

## Tipps und Hinweise zum Gebrauch

- Platziere den Hobo-Kocher auf einem ebenen, stabilen Untergrund, bevor du ein Feuer darin entzündest. Auf unebenem Boden kann der Petromax bk1 an den Seiten mit zwei herkömmlichen Zeltheringen gesichert werden.
- Sorge vor dem Feuermachen für einen feuerfesten Untergrund. Entferne dazu brennbare Materialien wie Blätter oder trockenes Gras. Achte darauf, dass der Petromax bk1 nicht in die Erde einsinkt. Nur wenn durch die Seiten und den Bodenrost ausreichend Luft angesogen werden kann, arbeitet der Hobo-Kocher effizient.
- Um das Feuer zu schüren, puste gleichmäßig durch die Aussparungen in die Glut. Puste dabei nicht zu stark. Achtung, Funkenflug!
- Wenn du den Hobo-Kocher stabil und sicher versetzen willst, hebe ihn an den länglichen Seitenwänden an. Trage dazu stets hitzebeständige Handschuhe.
- Achte darauf, dass der Petromax bk1 gerade steht, damit das aufgestellte Kochgeschirr nicht herunterrutscht.
- Während des Kochvorgangs kannst du durch die Öffnung in der Vorderseite Holz nachlegen, ohne dafür das Kochgeschirr anheben zu müssen. Das funktioniert allerdings nur, wenn der Bodenrost in der unteren Position (siehe Bild C) eingebaut wurde.

- Alternativ kannst du den Petromax bk1 auch mit Trockenbrennstoff-Tabletten, Teelichtern oder einem handelsüblichen, kompakten Spirituskocher beheizen. Setze den Bodenrost dazu in der oberen Position ein, um die Hitze der Flamme möglichst nah an das Kochgeschirr zu bringen (siehe Bild D).

## Hinweise zur Reinigung und Pflege

- Nach dem Kochen kannst du das Feuer im Petromax bk1 mit Wasser löschen oder es herunterbrennen lassen.
- Entferne die Asche erst, wenn diese erkaltet ist und entsorge sie ordnungsgemäß.
- Bau den Hobo-Kocher auseinander, reinige die Einzelteile und verstau sie in der zugehörigen Tasche.
- Beseitige eventuelle Verbrennungsrückstände und hinterlasse den Ort, wo der Petromax bk1 zum Einsatz gekommen ist, wie du ihn vorgefunden hast.

## Gewährleistung

Bei sachgemäßem Gebrauch erhältst du auf deinen Petromax bk1 eine Gewährleistung von zwei Jahren ab Kaufdatum. Dies betrifft nicht Verschleißteile. Lässt sich dein Petromax bk1 aufgrund von Schäden am Material oder Herstellungsmängeln nicht zusammenbauen, hast du Anspruch auf Nachbesserung. Setz dich dazu mit deinem Händler in Verbindung.

## Service

Bei Fragen und Problemen stehen wir dir gern zur Verfügung. Unseren Kundenservice erreichst du per E-Mail unter: [service@petromax.de](mailto:service@petromax.de).

## User manual for the Petromax Petromax Hobo Stove bk1

Thank you for choosing the Petromax Hobo Stove bk1. We are convinced that you will be delighted with the great features the Petromax bk1 has to offer and we hope that it will make your outdoor activities and your outings in the woods, the open countryside and the wilderness even more exciting. The Petromax bk1, an efficient stove for the road, is derived from the cooking and fireplaces of North American migrant workers, known as "hobos". Petromax does not only take up this idea, but also improves it and presents, with the bk1, a very special hobo stove.

### Important Instructions

Please read and follow this user manual and safety instructions carefully before using your Petromax Hobo Stove bk1 for the first time, and store it in a secure place. If the Petromax bk1 is given to another person, these safety instructions must also be given to that person.

### Terminology and symbols



This symbol alerts you that there is a risk of personal injury or damage to the device. **You must follow these instructions!**

### Product description

The Petromax Hobo Stove bk1 in seven parts is a practical and efficient stove for on the way. The gaps in the side panels and in the grate of the stove offer an optimal air supply for the fire. Thanks to this "stack effect", the Petromax bk1 efficiently burns fuel and produces high temperatures on a small surface. It enables thus to cook quickly and with little effort even on the way.

### Safety instructions



Only use the Petromax bk1 outdoors. Do not use indoors. Fire hazard and danger of suffocation!

- Comply with fire safety regulations.
- Show consideration to the plant and animal life and to nature reserves when you start a fire outdoors. Keep a minimum distance of 50 meters to woods and areas of dense vegetation.
- Keep a minimum distance of 1.5 meters to flammable materials when using the Petromax bk1. Do not use the hobo stove on a table.
- Set up a fireproof environment by removing all flammable materials such as leaves or dry grass. Place the Petromax bk1 on a level, steady surface before starting the fire.



- Only use branches, barks and wood that have already fallen from trees to start the fire. Take care of the plant and animal life by leaving living trees untouched.
- If you use a commercially available grill or fire lighter please follow the instructions on the packaging.
- Never pour flammable fluids into the Petromax bk1.
- Never use fluids such as petrol, turpentine or methylated spirit to start or restart the fire. Such substances can explode and are partly toxic and harmful to the environment.
- Never leave the Petromax bk1 unattended while it is in use. Watch over children and animals that are close to the hobo stove.
- Do not move the Petromax bk1 when it is in use or hot.
- Wear appropriate clothes when using the Petromax bk1. Avoid wearing long, loose sleeves.
- Make sure you have some sand or water, a fire extinguisher or a fire blanket nearby to extinguish the fire.
- Let the Petromax bk1 cool down after use.
- Do not remove hot ashes. Wait until they are cold. Then dispose of the ashes properly. Never throw hot ashes in the domestic refuse!

## Parts description & Scope of delivery

1. Front panel
2. Side panels
3. Struts
4. Grate
5. Back panel
6. Pouch (not shown)

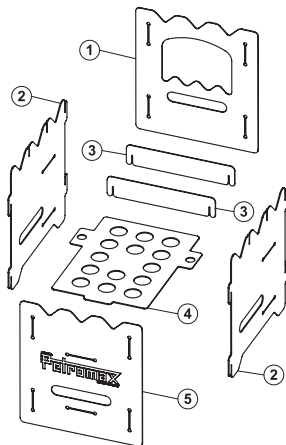

## Preparation & Use

1. Hang the side panels (2.) on the back panel (5.) and slightly pull the side panels (2.) outwards.
2. Join the grate (4.) to the back panel (5.). There are two options:
  - a) If you want to burn natural materials, place the grate at the bottom, thus creating a spacious combustion chamber (figure C).
  - b) In order to light the hobo stove with dry fuel tablets, tealights or a spirit stove, choose the upper position for the grate (figure D).

Lift the grate (4.) and put the side panels (2.) together thanks to the provided slots.

3. Now hang the front panel (1.) to the side panels (2.).
4. Finally, put the struts (3.) in the slots of the side panels (2.). The Petromax bk1 is now assembled and ready to be used.
5. Light a fire in the hobo stove. As soon as the fire is burning properly, you can start cooking.

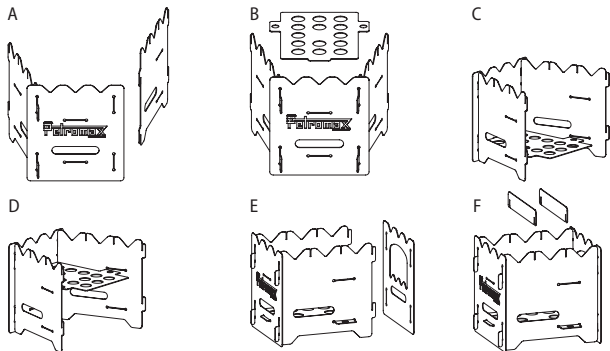

## Hints and advice

- Place the Petromax bk1 on a level and steady surface before starting a fire. If the surface is uneven, you can secure the Petromax bk1 with two traditional tent pegs on the sides.
- Before starting a fire, make sure the place is fireproof. Remove all flammable materials such as leaves or dry grass. Make sure the Petromax bk1 does not sink in the ground. The Petromax bk1 only works efficiently when enough air can be sucked into it through the sides and the grate.
- To fan the fire, blow steadily on the embers through the gaps. Do not blow too strongly. Risk of flying sparks!
- If you want to move the hobo stove in a steady and safe way, lift it up by the oblong sides. Always wear heat-resistant gloves.
- Make sure the Petromax bk1 is straight and the cooking container cannot slip down.
- While cooking, you can add wood through the opening on the front panel without lifting up the cooking container. However, it only works when the grate is in the lower position (see C).
- As an alternative you can also heat the Petromax bk1 with dry fuel tablets, tealights or a commercially available compact spirit stove. For doing so, place the grate in the upper position so that the heat of the flames is as near as possible to the cooking vessel (see D).

## Instructions on cleaning and care

- Once you have finished cooking, you can extinguish the fire in the Petromax bk1 with water or leave it burn out.
- Do not remove the ashes before they have cooled down. Dispose of the ashes properly.
- Take the Petromax bk1 apart, clean each piece separately and put them back in their pouch.
- Dispose of any combustion residues and leave the place in which you used the Petromax bk1 as it was before you arrived.

## Warranty

Under proper use, a warranty period of two years will apply to your Petromax Hobo Stove bk1 from the date of purchase. This does not apply to wearing parts. If you cannot properly assemble the Petromax bk1 due to a defect in material or manufacturing, you are entitled to a warranty repair. Contact your dealer for that purpose.

## Service

If you have questions or if you need additional information, please let us now. You can contact us via email at: [service@petromax.de](mailto:service@petromax.de).

## Mode d'emploi de le Réchaud hobo Petromax bk1

Merci beaucoup d'avoir opté pour le Réchaud hobo Petromax bk1. Nous sommes convaincus que ton Petromax bk1 t'apportera totale satisfaction et espérons qu'il rendra tes activités en plein air et tes excursions dans les bois, les prairies et la nature sauvage encore plus riches en aventures. Le Petromax bk1, réchaud efficace sur la route, est basé sur l'équipement de cuisine des travailleurs migrants nord-américains surnommés vagabonds ou « hobos ». Avec le bk1, Petromax reprend non seulement cette idée, mais la développe encore plus en présentant un réchaud hobo exceptionnel.

### Remarques importantes

Lis attentivement les consignes d'utilisation et d'entretien suivantes avant la première utilisation du produit. Suis bien ces consignes de sécurité et conserve précieusement ce document. Remets-le à un éventuel propriétaire ultérieur.

### Termes et symboles employés



Ce symbole attire l'attention sur une situation risquant de causer des dommages corporels ou matériels. **Respecte impérativement cette consigne !**

### Description du produit

Le Petromax bk1 en sept pièces est un réchaud pratique et efficace pour la route. Les orifices sur les faces latérales et sur la grille de fond du réchaud assurent une arrivée d'air optimale pour le feu. Grâce à cet « effet de cheminée », le Petromax bk1 brûle les combustibles de manière efficace et permet d'atteindre de hautes températures sur une petite surface. Il est ainsi possible de faire la cuisine rapidement et sans effort, même sur la route.

### Consignes de sécurité



N'utilise le Petromax bk1 qu'à l'air libre. Ne l'utilise jamais dans un espace fermé en raison d'un risque d'incendie et d'étouffement.

- Informe-toi sur les règles de sécurité incendie et respecte-les.
- Respecte la faune et la flore et les zones naturelles protégées lorsque tu allumes un feu dans la nature. Respecte un écart d'au moins 50 mètres des forêts et espaces à végétation dense.
- Un écart de sécurité d'1,5 mètre des matériaux inflammables doit être respecté lors de tout usage du Petromax bk1. N'utilise pas le réchaud hobo sur une table.

- Aménage un support résistant au feu et éloigne les matériaux inflammables tels que des feuilles ou de l'herbe sèche. Place le Petromax bk1 sur un plan plat et stable avant d'y allumer un feu.
- N'utilise pour allumer le feu que des branches, écorces et bois se trouvant déjà sur le sol. Protège la faune et la flore en ne touchant pas aux arbres vivants.
- Si tu utilises des allume-feu ou allume-barbecue disponibles dans le commerce, suis les instructions présentes sur l'emballage.
- Ne verse jamais de liquides inflammables dans le Petromax bk1.
- N'utilise en aucun cas de liquides tels que de l'essence, de la térébenthine ou de l'alcool pour allumer ou raviver un feu. Ces substances présentent des risques d'explosion et sont en partie toxiques et nocives pour l'environnement.
- Ne laisse jamais le Petromax bk1 sans surveillance, à partir du moment où tu y as allumé un feu. Surveille enfants et animaux se trouvant à proximité du réchaud hobo.
- Ne déplace pas le Petromax bk1 lorsque ce dernier est en train d'être utilisé ou lorsqu'il est encore chaud.
- Porte des vêtements adéquats lors de tout usage du Petromax bk1. Des manches longues et amples prennent facilement feu.
- Aie à proximité du sable, de l'eau, un extincteur ou une couverture anti-feu pour éteindre le feu.
- Laisse refroidir le Petromax bk1 après toute utilisation.
- Ne retire les cendres que lorsqu'elles ont refroidi. Débarrasse-toi ensuite des cendres en bonne et due forme. Ne jette jamais de cendres chaudes dans les ordures ménagères !

## Description des pièces fournies

1. Face avant
2. Faces latérales
3. Contrefiches
4. Grille de fond
5. Face arrière
6. Pochette (non représentée)

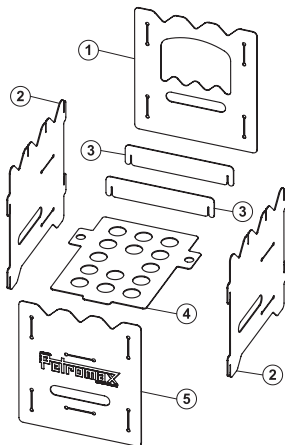

## MONTAGE ET UTILISATION

1. Accroche les faces latérales (2.) à la face arrière (5.) et écarte ensuite légèrement les faces latérales (2.) vers l'extérieur.
2. Raccorde ensuite la grille de fond (4.) avec la face arrière (5.). Tu as deux possibilités :
  - a) Si tu souhaites brûler des matériaux naturels, tu mets la grille de fond en bas et tu obtiens ainsi une grande chambre de combustion (figure C).
  - b) Afin d'allumer le réchaud hobo avec des tablettes de combustible sec, des bougies chauffe-plat ou un réchaud à alcool, tu installes la grille de fond en position supérieure (figure D).

Soulève la grille de fond (4.) de façon à pouvoir rapprocher les faces latérales (2.) et à emboîter le tout à l'aide des fentes prévues à cet effet.

3. Accroche maintenant aux faces latérales (1.) la face avant avec l'orifice circulaire (2.).
4. Pour finir, enfonce les contrefiches (3.) dans les fentes des faces latérales (2.). Le Petromax bk1 est maintenant prêt à être utilisé.
5. Allume un feu dans le réchaud hobo. Dès que le feu a bien pris, tu peux commencer la cuisson.

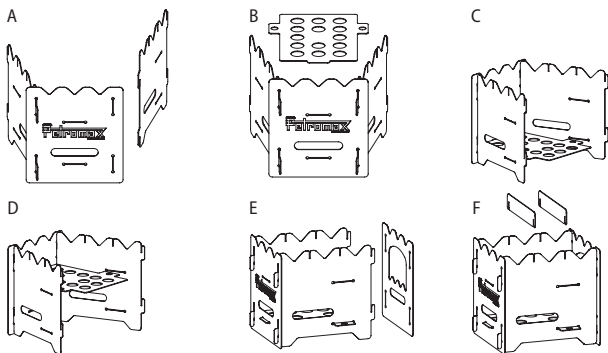

## Conseiles et remarques

- Place le Petromax bk1 sur un plan plat et stable avant d'y allumer un feu. En cas de plan inégal, il est possible de stabiliser le Petromax bk1 en plaçant deux sardines de tente traditionnelle sur les cotés.
- Assure-toi avant d'allumer le feu que l'environnement est résistant à la chaleur. Éloignes-en tous les matériaux inflammables tels que des feuilles ou de l'herbe sèche. Assure-toi que le Petromax bk1 ne s'enfonce pas dans la terre. Une quantité d'air suffisante doit pouvoir passer par les cotés et la grille de fond pour que le Petromax bk1 fonctionne efficacement.
- Pour attiser le feu dans le Petromax bk1, souffle de façon régulière sur la braise à travers les orifices oblongs. Ne souffle pas trop fort. Attention aux projections d'étincelles !
- Si tu veux déplacer le Petromax bk1 de façon stable et sûre, soulève-le par les parois latérales oblongues. Porte toujours pour cela des gants résistant à la chaleur.
- Place le Petromax bk1 bien droit, de façon à ce que le récipient placé dessus ne glisse pas.
- Pendant la cuisson, tu peux remettre du bois par l'ouverture sur la face avant, sans avoir à soulever le récipient. Cela n'est toutefois possible que lorsque la grille de fond est installée en position inférieure (voir C).
- Afin d'allumer le réchaud hobo avec des tablettes de combustible sec, des bougies chauffe-plat ou un réchaud à alcool, tu installes la grille de fond en position supérieure (figure D).



## Consignes de nettoyage et entretien

- Une fois la cuisson terminée, tu peux éteindre le feu dans le Petromax bk1 avec de l'eau, ou attendre qu'il s'éteigne.
- Ne retire les cendres qu'une fois qu'elles ont refroidi et débarrasses- t'en en bonne et due forme.
- Démonte le Petromax bk1, nettoie chaque partie séparément et range-les dans leur pochette.
- Enlève tout éventuel résidu de combustion et laisse l'endroit où tu as utilisé le Petromax bk1 tel que tu l'as trouvé.

## Garantie

La durée de garantie est de deux ans à compter de la date d'achat de ton Petromax bk1 dans le cadre d'une utilisation adéquate. Les pièces sujettes à usure n'entrent pas dans la garantie. Si le Petromax bk1 ne se monte pas correctement en raison de défauts de fabrication ou de matériel, tu as droit à une réparation. Contacte alors ton revendeur.

## Service

Nous sommes à ta disposition en cas de questions ou de problèmes. Tu peux joindre notre service client par e-mail : [service@petromax.de](mailto:service@petromax.de).

DE Petromax bietet viele weitere Produkte passend zu deinem Hobo-Kocher

EN Petromax offers many more products suitable to your Hobo Stove

FR Petromax propose de nombreux autres produits adaptés à ta Réchaud hobo



### So macht man Feuer: Petromax Feuerkit

- perfekt zum Feuermachen unterwegs
- alles mit dabei: Hölzchen, Steckpappe mit Anzündler, Streichhölzer
- unkompliziert, platzsparend und umweltfreundlich

### Here's how to light a fire: Petromax Fire Kit

- perfect for lighting a fire along the way
- all together: small wood, cardboard with igniter, matches
- simple, space-saving and ecofriendly

### Comment faire du feu? Avec Petromax Kit Feu

- parfait pour allumer un feu sur la route
- tout compris : bouts de bois, carton avec allume-feu, allumettes
- simple, non encombrant et écologique

Mehr Produkte auf: [www.petromax.de](http://www.petromax.de)

DE

More products online: [www.petromax.de](http://www.petromax.de)

EN

Plus de produits en ligne : [www.petromax.de](http://www.petromax.de)

FR



## So macht man Feuer: Petromax Feuer Kolben

- wetterbeständiges Kompressionsfeuerzeug
- vorgefüllt mit Baumwollzunder und Schmiermittel
- mit Feuerstahl im Schaft

## How to make fire: Petromax Fire Plunger

- weatherproof compression firelighter
- prefilled with char cloth and lubricant
- with firesteel inside the plunger

## Comment faire du feu : Piston Feu Petromax

- briquet de compression résistant aux intempéries
- rempli avec coton carbonisé et lubrifiant
- avec pierre à feu à l'intérieur du piston



**Petromax**

**Petromax GmbH**  
Sudenburger Wuhne 61  
39116 Magdeburg  
Deutschland

☎ +49 (0) 391-400 26 05

✉ info@petromax.de

🖱 www.petromax.de

DE

## **Copyright © Petromax GmbH. Alle Rechte vorbehalten.**

Petromax und die Drachenmarke sind eingetragene Marken. Kein Teil dieser Anleitung darf in irgendeiner Form ohne schriftliche Genehmigung reproduziert oder unter Verwendung elektronischer Systeme verarbeitet, vervielfältigt oder verbreitet werden.

EN

## **Copyright © Petromax GmbH. All rights reserved.**

Petromax and the dragon brand are registered trademarks. The content of this user manual must not be replicated in any way, edited, copied or distributed by any means without permission.

FR

## **Copyright © Petromax GmbH. Tous droits réservés.**

La marque Petromax et la marque du dragon sont enregistrées. Le contenu de ce mode d'emploi ne peut être reproduit sous aucune condition sans permission ou ne peut être édité, copié ou distribué, partiellement ou intégralement, par quelque procédé que ce soit.