

# LK 525 MultiZone 3W

- Drehschlitten, um die Gefahr des Abwürgens zu verringern
- Minimale interne Leckage
- Mit Kunststoffadapter zum Schutz vor Kondensation, Vereisung, hohen Temperaturen



## Technische daten

Arbeitstemperatur:	Min. 5 °C/Max. 80 °C (90 °C kurzfristig) Art.Nr. 066399, 066418: Min. 5 °C/Max. 70 °C (80 °C kurzfristig) Kyla/Värme (inkl. adaptor): Min. -15 °C/Max. 120 °C (160 °C kortvarigt)
Umgebungstemperatur:	Min. 1 °C/Max. 60 °C
Max. Arbeitsdruck:	1,0 MPa (10 bar)
Max. Differenzdruck:	100 kPa (1 bar)
Leckage:	< 0,1% vom Kvs bei 100 kPa
Drehwinkel:	60°/360°
Flüssigkeit 1:	Wasser - Glykol max. 50% Ethanol max. 30%
Gewindenorm:	Rp - Innengewinde, G - Aussengewinde, ISO 228/1
Stellmotor:	7 VA, 230 VAC, 50 Hz 7 VA, 24 VAC, 50 Hz
Laufzeit:	8 Sekunden (60°)
Elektrischer Anschluss:	Festkabel oder Molex®-kompatible Verbindung
Signalkontakt:	Einpolig SPST
Schutzklasse:	IP 40 (Molex®) / IP 44 (Kabel)
Material, Gehäuse:	Messing EN 12165 CW617N
Material, externer Deckel:	Messing EN 12164 CW614N
Material, Innenteile/Welle:	PPS Komposit
Sonstiges:	Leckage Solar: < 0,5% vom Kvs



<b>Sonstiges:</b>	bei 100 kPa
<b>Kabelspezifikation:</b>	Dimension 3 x 0,75 mm <sup>2</sup>
<b>Farben des Kabels:</b>	Blau, Braun, Schwarz
<b>Isolierung:</b>	PVC
<b>Verbindung:</b>	Molex® oder Molex®-kompatible Verbindung, 6-polig
<b>Typengenehmigung:</b>	CE

LK 525 MultiZone 3W ist ein motorisiertes 3-Wege Zonenventil für die Ein-/Aus-Regelung. Das Zonenventil verfügt über einen Drehschieber, weshalb es einen höheren Differenzdruck aushält und die Gefahr verringert, dass es bei einer längeren Betriebsunterbrechung hängen bleibt. Deshalb ist es besonders geeignet für die Verwendung mit Wärmepumpen, bei denen es während der warmen Jahreszeit lange Unterbrechungen zwischen den Wechseln geben kann. Auf der Oberseite des Motors befindet sich eine Anzeige, die angibt, welcher Ventilanschluss geöffnet ist.

Mit dem Kunststoffadapter 066177 montiert zwischen Ventil und Motor, ist der Motor vor Kondensation, Vereisung und hohen Temperaturen geschützt.

Das Zonenventil darf nicht so angebracht werden, dass der Motor unter der Ventileinheit platziert ist.

Bei einem Stromausfall bleibt der Ventilkegel in der Stellung stehen, in der er sich gerade befindet. In spannungslosem Zustand kann der Ventilkegel manuell in die Mittelstellung gebracht werden, was den Durchfluss zwischen dem Heiz- und dem Trinkwasserkreis verteilt. Den Motor demontieren und die Spindel um ca. 30° drehen oder bis warmes Wasser durch beide Ventilanschlüsse fließt. Wenn die Spannung wieder vorhanden ist, das Ventil zurück in die Ausgangsstellung drehen und den Motor wieder montieren.

Bitte beachten Sie, dass der Motor nur in einer Stellung montiert werden kann.

Das Ventil bedarf keiner Wartung. Kontrollieren Sie die Installation regelmäßig.

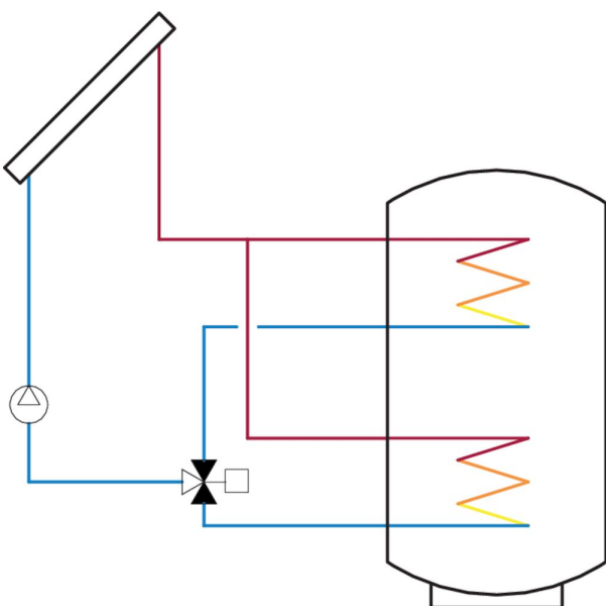

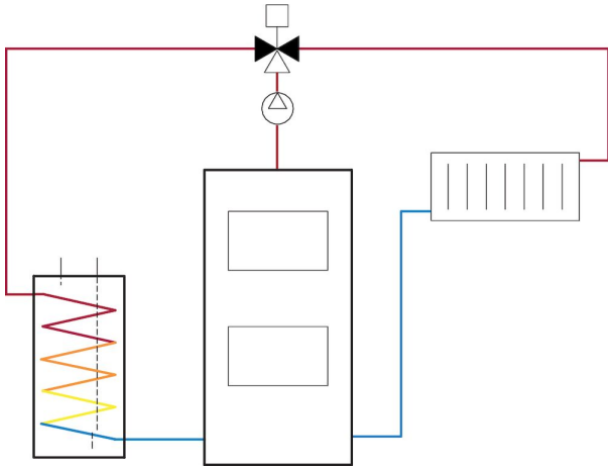

## Elektrischer Anschluss

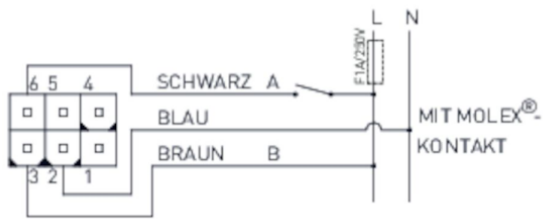
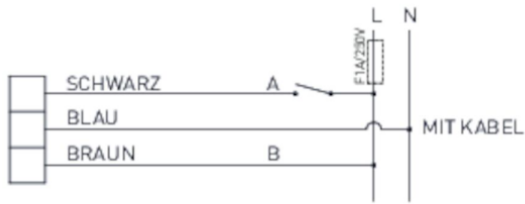

## Kapazitätsdiagramm

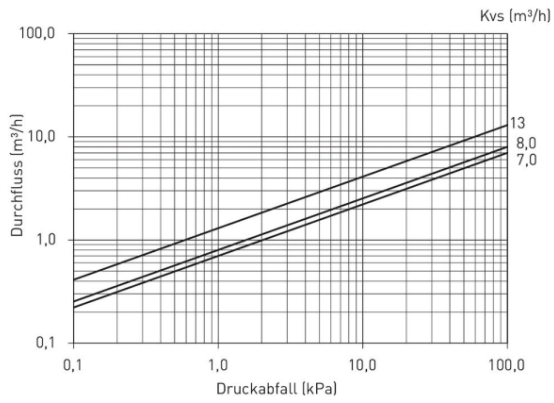

## LK 525 3W - Schnellanschluss

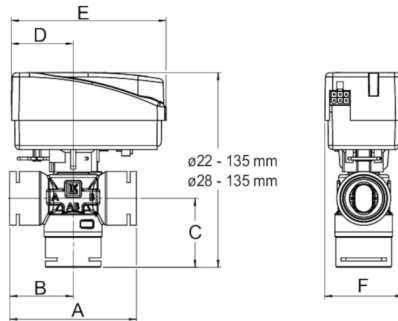

Artikel	Dim.	Kvs m³/h	A mm	B mm	C mm	D mm	E mm	F mm	Gewicht (kg)
182306	Ø 22	8,0	84	42	46	43	107	54	0,3
182307	Ø 28	8,0	88	44	48	43	107	54	0,5

## LK 525 3W - Innengewinde

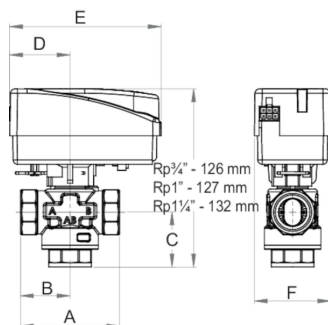

Artikel	Dim.	Kvs m³/h	A mm	B mm	C mm	D mm	E mm	F mm	Gewicht (kg)
066420	Rp ¾"	7,0	70	35	39	43	107	54	0,3
066421	Rp 1"	8,0	74	37	40	43	107	54	0,3
066422	Rp 1¼"	8,0	84	42	45	43	107	54	0,6



## LK 525 3W - Aussengewinde

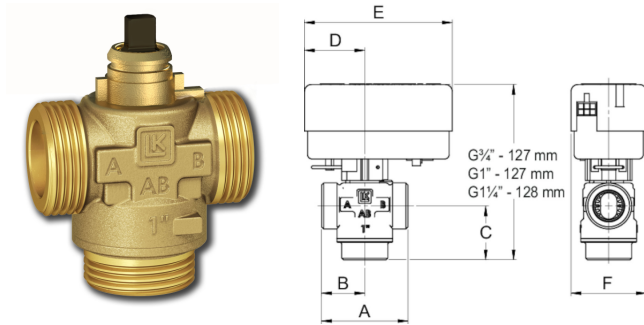

Artikel	Dim.	Kvs m <sup>3</sup> /h	CV	A mm	B mm	C mm	D mm	E mm	F mm	Gewicht (kg)
066000	G 3/4"	7,0	8.1	70	35	39	43	107	54	0,3
066106	G 1"	8,0	9.2	62	31	39	43	107	54	0,3
066107	G 1 1/4"	8,0	9.2	74	37	40	43	107	54	0,6
066418	G 1 1/4"	13,0		88	44	48	43	107	54	0,8

## LK 525 3W - Klemmverschraubung

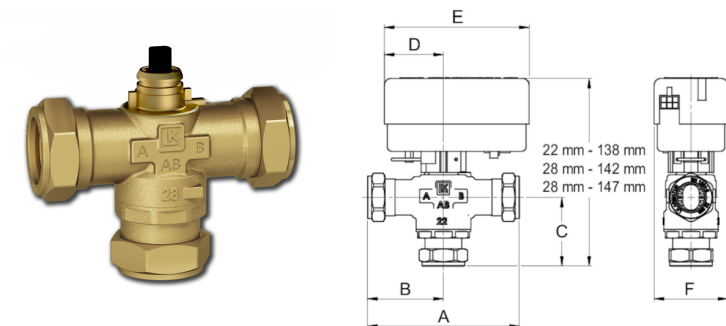

Artikel	Dim.	Kvs m <sup>3</sup> /h	A mm	B mm	C mm	D mm	E mm	F mm	Gewicht (kg)
066108	22 mm	8,0	110	55	50	43	107	54	0,4
066109	28 mm	8,0	110	55	54	43	107	54	0,6
066399	28 mm	13,0	114	57	59	43	107	54	0,8



## LK 525 3W SET – inkl. Motor 230VAC 1m Kabel - Innengewinde

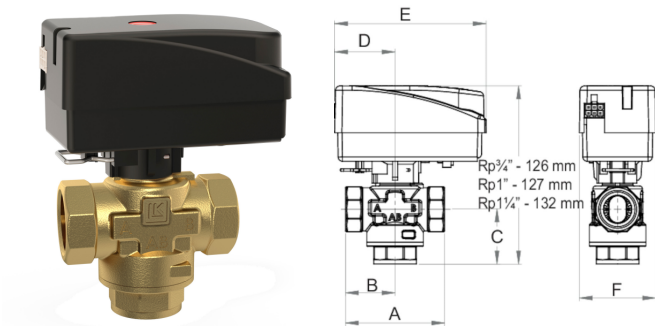

Artikel	Dim.	Kvs m <sup>3</sup> /h	A mm	B mm	C mm	D mm	E mm	F mm	G mm	Gewicht (kg)
066433	Rp 3/4"	7,0	70	35	39	126	43	107	54	0,6
066434	Rp 1"	8,0	74	37	40	127	43	107	54	0,6
066435	Rp 1 1/4"	8,0	84	42	45	132	43	107	54	0,9

## LK 525 3W SET – inkl. Motor 230VAC 1m Kabel - Aussengewinde

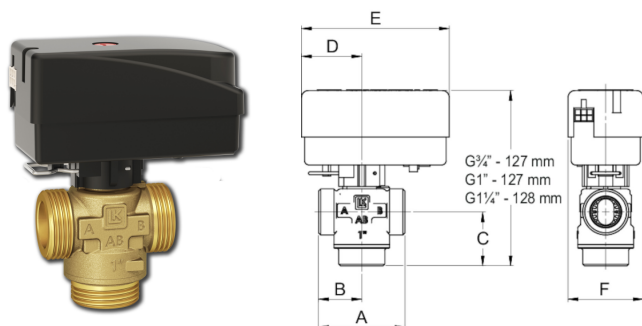

Artikel	Dim.	Kvs m <sup>3</sup> /h	A mm	B mm	C mm	D mm	E mm	F mm	Gewicht (kg)
066429	G 1 1/4"	13,0	88	44	48	43	107	54	0,11
066426	G 3/4"	7,0	70	35	39	43	107	54	0,6
066427	G 1"	8,0	62	31	39	43	107	54	0,6
066428	G 1 1/4"	8,0	74	37	40	43	107	54	0,9

## LK 525 3W SET – inkl. Motor 230VAC 1m Kabel - Klemmverschraubung

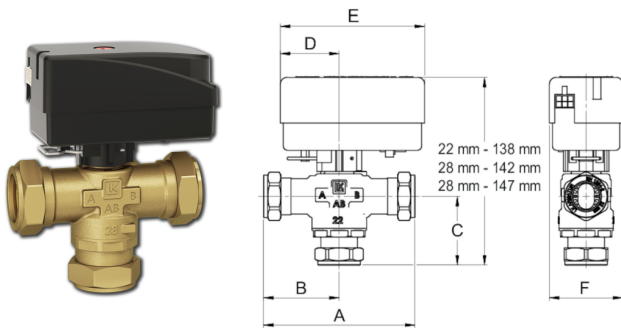

Artikel	Dim.	Kvs m <sup>3</sup> /h	A mm	B mm	C mm	D mm	E mm	F mm	Gewicht (kg)
066430	22 mm	8,0	110	55	50	43	107	54	0,7
066431	28 mm	8,0	110	55	54	43	107	54	0,9
066432	28 mm	13,0	114	57	59	43	107	54	0,11

## LK 525 3W - Stellmotoren und Adapter

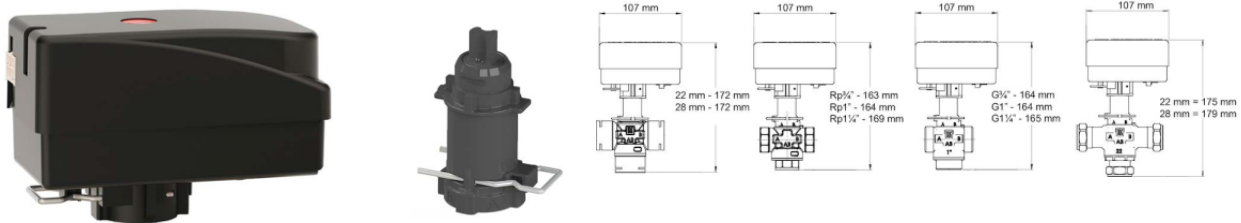

Artikel	Anmerkung	Gewicht (kg)
066177	Adapter Polar / Solar	0,03
066060	EMV 110-M SPST Motor 230 VAC mit Molex®	0,3
066061	EMV 110-K SPST Motor 230 VAC mit Kabel 1 m	0,3
066062	EMV 110-K SPST Motor 230 VAC mit Kabel 3 m	0,4
066063	EMV 110-M SPST Motor 24 VAC mit Molex®	0,3
066083	Kabel-M 3x0,75 L=1 m mit Molex®	0,1
50800453	Kabel-M 3x0,75 L=1,7 m mit Molex®	0,1



## Zubehör & Ersatzteile

Artikelnr.	Artikel	Position
187202	Isolierung	1

