





PYRON PLATE

Gebrauchsanleitung 

User Manual 

Mode d'emploi 



GEBRAUCHSANLEITUNG

Vielen Dank, dass Sie sich für die Feuerhand Pyron Plate entschieden haben. Die Marke Feuerhand blickt auf eine über hundertjährige Tradition zurück.

WICHTIGE HINWEISE

Lesen Sie diese Gebrauchsanleitung vor dem ersten Gebrauch aufmerksam durch. Beachten Sie insbesondere die Sicherheitshinweise und heben Sie dieses Dokument gut auf. Übergeben Sie es auch an einen möglichen Nachbesitzer.

Einsatzort der Pyron Plate: Die Pyron Plate ist ausschließlich zum Gebrauch auf dem Feuerhand Pyron im Freien konzipiert und konstruiert. Sie darf nur unter Beachtung der nachfolgenden Sicherheits-, Warn- und Gebrauchshinweise verwendet werden. Bitte beachten Sie, dass sich materialbedingt auf der Pyron Plate Rost bilden kann.

SICHERHEITSHINWEISE

! Verwenden Sie die Pyron Plate auf dem Feuerhand Pyron ausschließlich im Freien. Sie darf keinesfalls in geschlossenen Räumen verwendet werden – dort bestehen Brand- und Erstickungsgefahr.

- Informieren Sie sich über die jeweils geltenden Brandschutzvorschriften und halten Sie diese ein. Nehmen Sie bei der Nutzung in der Natur Rücksicht auf die Tier- und Pflanzenwelt sowie auf Naturschutzgebiete.
- **Achtung!** Die Pyron Feuertonne und die Platte mit all ihren Teilen können bei Verwendung extrem heiß werden. Legen Sie Feuerholz nur mit feuerfesten Handschuhen nach und bewegen Sie die Platte nicht.
- Lassen Sie die Feuertonne nicht unbeaufsichtigt brennen und lassen Sie niemals Kinder oder Tiere in die Nähe.
- Halten Sie den Sicherheitsabstand zu brennbaren und wärmeempfindlichen Gegenständen und Materialien ein. Wir empfehlen, dass die Feuertonne mit einem Radius von

mindestens 2 Metern frei steht.

- Stellen Sie die Feuertonne auf eine ebene, hitzefeste Oberfläche und gewährleisten Sie einen sicheren Stand noch vor dem Auflegen der Pyron Plate.
- Decken Sie die Pyron Plate während des Gebrauches nicht ab. Brandgefahr!
- Verwenden Sie niemals flüssige Feueranzünder oder Flüssigkeiten wie z. B. Benzin, Terpentin oder Spiritus zum Anzünden oder Wiederanzünden des Feuers. Diese Stoffe entzünden sich explosionsartig und sind zum Teil giftig und umweltschädlich. Wir empfehlen handelsübliche feste Grill- oder Feueranzünder. Beachten Sie stets die Hinweise auf der Verpackung.
- Bewegen Sie den Pyron oder die Pyron Plate nicht, sobald ein Feuer darin brennt.
- Tragen Sie beim Gebrauch des Pyron und der Pyron Plate entsprechende Kleidung. Lange lose Ärmel fangen schnell Feuer!
- Seien Sie vorsichtig beim Nachlegen von Brennmaterial. Geben Sie dieses nur einzeln und vorsichtig durch die Öffnung des Kochaufsatzes. Achten Sie beim Nachlegen darauf, hitzebeständige Handschuhe zu tragen.
- Halten Sie für den Notfall einen Eimer Sand oder einen Pulverfeuerlöscher bereit.
- Lassen Sie zum Verlöschen des Feuers das Brennmaterial ganz herunterbrennen und die Feuertonne und die Platte nach Gebrauch vollständig auskühlen.
- Pflegen Sie die Pyron Plate gemäß der Pflegeanleitung.
- Geben Sie heiße Asche niemals in den Hausmüll!
- Beachten Sie unbedingt auch die Bedienungsanleitung des Pyron.
- Bei unsachgemäßer Bedienung oder Zweckentfremdung der Pyron Plate wird keine Haftung übernommen. Es erlischt die Gewährleistung.

PRODUKTBESCHREIBUNG

Die Pyron Plate ergänzt Ihren Pyron und macht aus Ihrer Feuertonne ein echtes Grillvergüngen. Durch die saubere Verbrennung des Pyron können Sie rauchfrei auf der Plancha braten.

Der Kochaufsatz ermöglicht es Ihnen, die Hitze zum Kochen mit Töpfen, Pfannen oder Kesseln zu nutzen. Durch die Patina, die auf der Grillplatte entsteht, kommen Sie in den Genuss des besonderen Plancha-Aromas.

LIEFERUMFANG

1. Pyron Plate Grillplatte
2. Kochaufsatz
3. 3 x Arme Trägergestell mit Plattenhaken
4. 6 x Inbusschrauben
5. 6 x Muttern für Inbusschrauben
6. 12 x Unterlegscheiben
7. Bedienungsanleitung (DE / EN / FR) (ohne Abb.)

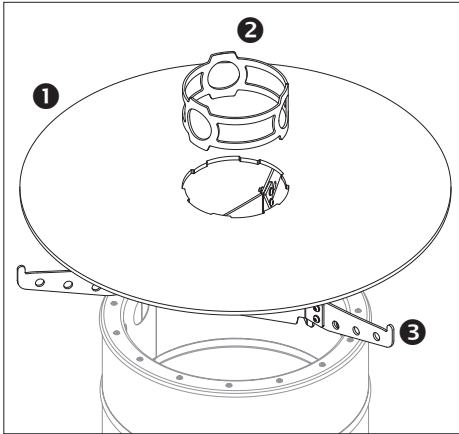

TECHNISCHE DATEN

- Durchmesser Pyron Plate (gesamt): 57 cm
- Durchmesser Öffnung für Brennmaterial: 13 cm
- Außendurchmesser Kochaufsatz: 14 cm
- Gesamtmaße Pyron Plate zusammengebaut (H x B x T): 13 x 60 x 60 cm
- Stärke Pyron Plate: 6 mm
- Gesamthöhe: 13 cm
- Gesamtgewicht: 13,5 kg

MONTAGE UND VERWENDUNG

SCHRITT 1:

Fixieren Sie die drei Arme des Trägergestells auf einer ebenen Fläche (Tisch) mit den pas-

senden Schrauben und entsprechenden Unterlegscheiben hinter den Schraubenköpfen und den Muttern. Achten Sie dabei darauf, dass alle Plattenhaken der drei Arme nach oben zeigen.

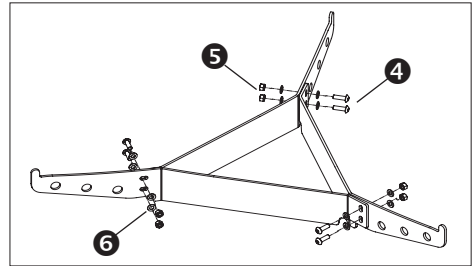

SCHRITT 2:

Prüfen Sie den sicheren Stand des Pyron vor dem Auflegen des Trägergestells. Er sollte auf einem ebenen, festen Untergrund stehen. Setzen Sie das fixierte Trägergestell mit den Einkerbungen nach oben komplett in den oberen Bereich des Pyron ein. Minimieren Sie eventuelle Spielräume zwischen Gestell und Pyron durch vorsichtiges Schieben der einzelnen Arme und ziehen Sie anschließend die Schrauben fest.

SCHRITT 3:

Setzen Sie die Pyron Plate auf das Trägergestell auf und den Kochaufsatz in die entsprechende Aussparung in der Mitte der Platte ein.

INBETRIEBNAHME

Bei der ersten Erhitzung der Pyron Plate wird sie sich wölben. Materialbedingt ist nicht vorhersehbar, ob sie sich nach oben oder nach unten wölbt. Sollte eine Wölbung nach oben erfolgen, entfernen Sie bitte den Kochaufsatz mit feuerfesten Handschuhen und legen Sie ihn auf einer hitzeresistenten Unterlage ab. Drehen Sie die Platte einmal komplett herum, dass die Wölbung nach unten zeigt, und setzen Sie vorsichtig den Kochaufsatz wieder ein.

EINBRENNEN

Bevor Sie die Pyron Plate das erste Mal in Betrieb nehmen, muss die Platte eingebrannt werden, damit sich eine Patina entwickeln kann. Geben Sie dazu hoch erhitzbares Speiseöl auf die Platte, bis diese komplett bedeckt ist. Damit das Öl auf der Fläche bleibt, können

Sie Salz darauf streuen. Erhitzen Sie die Pyron Plate und legen Sie flächendeckend rohe Kartoffelscheiben (wahlweise mit oder ohne Schale) auf. Braten Sie die Kartoffeln unter mehrfachem Wenden bei hoher Hitze, bis diese dunkelbraun werden. Nach einiger Zeit färbt sich der Pyron Plate stellenweise dunkel und es bildet sich die typische Patina. Entfernen Sie Öl, Kartoffelscheiben und Salz mit einem Spachtel oder Schaber. Lassen Sie die Grillplatte abkühlen und waschen Sie sie mit heißem, klarem Wasser. Zur Pflege kann die Platte anschließend eingefettet werden. Die Platte ist nun zur Benutzung bereit.

VERWENDUNG

Wenn Sie den Pyron mit der Pyron Plate betreiben, kann es gelegentlich zu einem kurzzeitigen Verlöschen des Feuers mit stärkerer Rauchentwicklung kommen. Dies entsteht durch eine zu hohe Befüllung des Pyron oder zu geringer Luftzufuhr. Um das vergaste Holz erneut zu entfachen, füllen Sie kleine, trockene Hölzer nach oder entzünden Sie den Rauch direkt mit einem Streichholz. Die Rauchentwicklung wird umgehend aufhören.

REINIGUNG, PFLEGE UND

LAGERUNG

Bevor Sie die Pyron Plate nach Verwendung einlagern, lassen Sie das Feuer im Pyron zunächst ganz herunterbrennen, ohne Holz nachzulegen. Schütten Sie kein Wasser zum Löschen des Feuers in die Feuertonne, sondern halten Sie für den Notfall einen Eimer Sand oder einen Pulverfeuerlöscher bereit. Wenn die Platte erkalte ist, können Sie sie vom Pyron herunternehmen und wie folgt reinigen. Bitte beachten Sie, dass die Pyron Plate mitsamt Trägergestell und Kochaufsatz aus unbehandeltem Stahl besteht. Daher wird sich mit der Zeit Rost bilden.

REINIGUNG

Reinigen Sie die Pyron Plate nach jedem Gebrauch mit klarem Wasser und einem Schwamm oder Schaber / Spachtel. Um die Patina der Platte zu erhalten, verwenden Sie bitte kein Spülmittel. Trocknen Sie die Platte

nach der Reinigung gut ab und fetten Sie sie anschließend sorgfältig ein.

LAGERUNG

Lassen Sie den Pyron und die Pyron Plate inklusive allem Zubehör nicht ungeschützt im Freien stehen. Verstauen Sie die Pyron Plate erst, wenn diese vollständig abgekühlt und gereinigt ist. Lagern Sie sie stets trocken, bestenfalls abgedeckt mit einem Tuch und vermeiden Sie Stau- oder Kondensationsnässe. Lagern Sie die Pyron Plate stets getrennt vom Feuerhand Pyron. Durch die Reaktion von Stahl mit Edelstahl kann es sonst zu starker Rostbildung auf dem Pyron kommen. Reinigen, pflegen und lagern Sie den Feuerhand Pyron bitte entsprechend der beiliegenden Bedienungsanleitung. Achten Sie vor allem darauf, dass Sie den Pyron nach Verwendung mit der Pyron Plate auch von außen gründlich reinigen, da sich durch die Verbindung von Aschepartikeln und Luftfeuchtigkeit sowie u. U. aufgrund freier werdender Stahlpartikel Rostpunkte auf der Außenseite des Pyron bilden können.

GEWÄHRLEISTUNG

Bei normalem Gebrauch erhalten Sie auf die Pyron Plate eine Gewährleistung von zwei Jahren ab Kaufdatum. Bitte beachten Sie, dass die Anlauffarben des Stahls und eventuelle Rostbildung kein Mangel sind. Lässt sich die Pyron Plate aufgrund von Schäden am Material oder Herstellungsmängeln nicht einwandfrei benutzen, haben Sie Anspruch auf Nachbesserung. Setzen Sie sich dazu mit Ihrem Händler in Verbindung.

SERVICE

Bei Fragen und Problemen unterstützen wir Sie gern. Unseren Kundendienst erreichen Sie per E-Mail unter: service@feuerhand.com

WEITERE PRODUKTE VON FEUERHAND

BABY SPECIAL 276



Verzinkt



Rubinrot



Moosgrün



Reinweiß



Kobaltblau



Signalgelb



Tiefschwarz



Oliv



Bronze



Sparkling Iron



Lichtgrün



Telemagenta



USER MANUAL

Thank you for purchasing the Feuerhand Pyron Plate. The brand Feuerhand can look back upon a tradition of more than one hundred years.

IMPORTANT INSTRUCTIONS

Please read this user manual carefully before using the product for the first time. Follow the safety instructions and keep this user manual. If the product is used by other people, they must also be given this user manual.

Where to use the Pyron Plate: The Pyron Plate is designed and built for use outdoors on the Feuerhand Pyron only. It can be used only if the following safety instructions, warnings and instructions for use are followed. Please note that, due to the material, the Pyron Plate may develop rust.

SAFETY INSTRUCTIONS

! Only use the Pyron Plate on the Feuerhand Pyron outdoors. It must never be used in closed rooms, as there is a fire hazard and danger of suffocation.

- Refer to and comply with the applicable fire safety regulations. Show consideration to the plant and animal life and to nature reserves when using the product outdoors.
- Caution! The Pyron fire barrel, Plate and all of its parts can become extremely hot while used. Always wear fireproof gloves when adding more firewood and do not move the plate.
- Never leave the fire barrel burn unattended. Keep out of reach of children and animals.
- Keep a safe distance to flammable and heat-sensitive objects and materials. We recommend that you place the fire barrel in a clear area within a radius of 2 meters.
- Place the fire barrel on an even, heat-resistant surface and ensure its steady stand, before placing the Pyron Plate on top.
- Do not cover the Pyron Plate while it is in

use. Fire hazard!

- Never use liquid fire lighters or fluids such as kerosene, turpentine or spirit to start or restart the fire. Such substances can explode and are partly toxic and harmful to the environment. We recommend commercially available solid grill or fire lighters. Please follow the instructions on the packaging.
- Do not move the Pyron or Pyron Plate when a fire is burning inside.
- Wear appropriate clothes when using the Pyron and Pyron Plate. Long, loose sleeves can easily catch fire!
- Be careful when adding fuel. Only add one piece at a time and carefully through the opening of the cooking support. Protect your hands with heat-resistant gloves.
- Have a bucket of sand or a powder fire extinguisher nearby in case of emergency.
- For the fire to stop burning, let the fuel burn down entirely, and let the fire barrel and plate cool down completely after use.
- Maintain the Pyron Plate as specified in the instructions for care.
- Never throw hot ashes into the household refuse!
- Also observe the Pyron User Manual.
- The warranty does not cover improper use or misuse of the Pyron Plate. Such use invalidates the warranty.

PRODUCT DESCRIPTION

The Pyron Plate is an addition to your Pyron for great cooking experiences on the fire barrel. Thanks to the clean combustion of the Pyron, you can cook smoke-free on the "plancha". The cooking support allows you to use the heat for pots, pans and kettles. The patina developing on the plate gives your dishes a unique flavour "a la plancha".

SCOPE OF DELIVERY

1. Pyron Plate grilling plate
2. Cooking support
3. 3 x Arms of support frame with plate hooks
4. 6 x Allen screws
5. 6 x Nuts for Allen screws

6. 12 x Washers
7. User Manual (DE / EN / FR) (no Fig.)

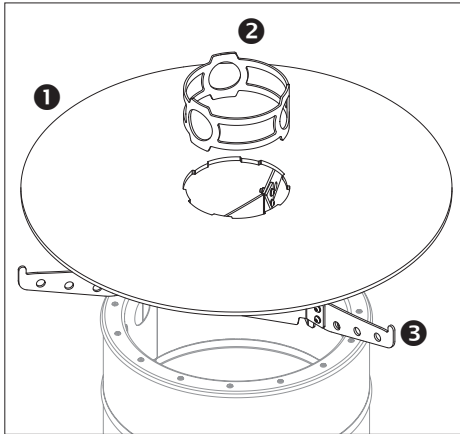

TECHNICAL DETAILS

- Diameter Pyron Plate (overall): 22.4 in
- Diameter fuel opening: 5.1 in
- Outer diameter cooking support: 5.5 in
- Overall measures assembled Pyron Plate (H x W x D): 5.1 x 23.6 x 23.6 in
- Thickness Pyron Plate: 0.24 in
- Overall height: 5.1 in
- Overall weight: 29.8 lbs

ASSEMBLY AND USE

Step 1:

Arrange the three arms of the support frame on an even surface (table) and fix them with the provided screws, the washers placed under the screw heads and nuts. Make sure that all plate hooks are facing in an upward direction.

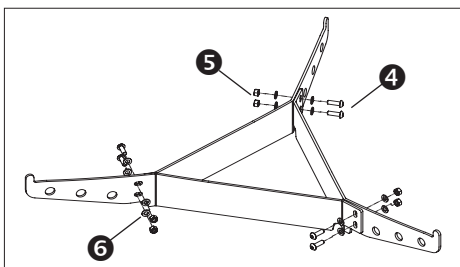

Step 2:

Ensure the Pyron has a steady stand before placing the support frame on top. It should be positioned on an even, solid ground. Place the fixed support frame, with the grooves pointing upwards, completely into the upper part of the Pyron. Minimise possible clearance between the frame and Pyron by carefully adjusting each arm and tighten the screws.

Step 3:

Place the Pyron Plate on the support frame and insert the cooking support into the respective cavity of the Pyron.

COMMISSIONING

During its first use, the plate will arch. Due to the material, it cannot be predicted if the arching will take place up or downwards. If the plate is arched upwards please remove the cooking support using fireproof gloves and place it on a heat-resistant surface. Turn the plate over so that it is arched downwards and carefully reinsert the cooking support.

BURNING IN

Before using the Pyron Plate for the first time, you have to burn in the plate to develop a patina. Pour some highly heatable oil onto the plate until it is completely covered. To prevent the oil from dripping off the plate, you can add some salt. Heat up the Pyron Plate and cover the surface with raw potato slices (with or without peel). Let the potatoes roast at great heat until they are dark brown, turning them over several times. After some time, the steel will get darker and develop the typical patina. Remove the oil, potatoes and salt with a scraper. Let the grilling plate cool down and clean it with hot, clear water. Afterwards, the plate can be lubricated for maintenance. The plate is now ready to use.

USE

When using the Pyron with the Pyron Plate, the fire may stop burning for a short moment with increasing smoke development. This is due to the Pyron being filled to high or the ventilation being too low. To reignite the gasified wood, fill in small, dry timber or use a match to ignite the smoke. The smoke development will stop immediately.

CLEANING, MAINTENANCE

AND STORAGE

Before storing the Pyron Plate after use, let the fire in the Pyron burn down completely, without adding wood. Do not pour water into the fire barrel to distinguish the fire but have a bucket of sand or a powder fire extinguisher nearby in case of emergency. You can remove the plate as soon as it is cooled down and clean it as follows. Please keep in mind that the Pyron Plate with its support frame and the cooking support are made of untreated steel and, thus, will develop rust after time.

CLEANING

To clean the Pyron Plate after each use, use clear water and a sponge or scraper. Please do not use detergents to preserve the patina on the plate. Thoroughly dry and lubricate the plate after cleaning.

STORAGE

Do not store the Pyron and Pyron Plate with all its parts unprotected and outdoors. Only store the Pyron Plate when it is completely cool and cleaned. Always store it in a dry place, cover it and avoid wetness due to dammed-up water or condensation. Keep the Pyron Plate and Feuerhand Pyron at a separate place, as the reaction of steel and stainless steel can lead to heavy rust on the Pyron. Clean, maintain and store the Feuerhand Pyron according to the provided User Manual. Please pay particular attention that you clean the outside of the Pyron carefully after use with the Pyron Plate. Due to the compound of ash particles and air humidity as well as potential steel particles selective rust can accumulate on the outside of the Pyron.

WARRANTY

Under normal use, a warranty period of two years will apply to the Pyron Plate from the date of purchase. Please note that the colour changes of the steel and possible rust are not a defect. If you cannot properly use the Pyron Plate due to a defect in material or manufacturing, you are entitled to a warranty repair. Contact your retailer for that purpose.

SERVICE

If you have questions or if you need additional information, please let us know. You can contact our support team via email at: service@feuerhand.com.

OTHER FEUERHAND PRODUCTS

BABY SPECIAL 276



Zinc-plated



Ruby red



Moss green



Pure white



Cobalt blue



Signal yellow



Jet black



Olive



Bronze



Sparkling iron



Light green



Telemagenta



MODE D'EMPLOI

Merci beaucoup d'avoir choisi la Pyron Plate Feuerhand. La marque Feuerhand s'inscrit dans une tradition de plus d'une centaine d'années.

INSTRUCTIONS IMPORTANTES

Lisez attentivement ce mode d'emploi avant la première utilisation du produit. Respectez les consignes de sécurité et conservez ce document. Remettez ce mode d'emploi à un éventuel propriétaire ultérieur.

Lieu où la Pyron Plate peut être utilisée : La Pyron Plate est conçue et construite exclusivement pour un usage en plein air sur le Feuerhand Pyron. Elle ne doit être utilisée que dans le respect des indications de sécurité, de mise en garde et d'utilisation suivantes. Veuillez noter que la rouille peut former sur la Pyron Plate en raison de son matériau.

CONSIGNES DE SÉCURITÉS



N'utilisez la Pyron Plate exclusivement en plein air. Ne l'utilisez dans des espaces fermés car il existe un risque d'incendie et d'étouffement.

- Informez-vous sur les règles de sécurité incendie et respectez-les. Respectez la faune et la flore et les zones naturelles protégées lors d'une utilisation dans la nature.
- Attention ! Le baril à feu Pyron et la plaque avec toutes ses pièces peuvent chauffer extrêmement lors de l'utilisation. Ne remettre du bois de chauffage qu'avec des gants résistant au feu.
- Ne jamais laisser le baril à feu brûler sans surveillance et ne jamais laisser d'enfants ou d'animaux à proximité.
- Respecter l'écart de sécurité entre les objets et matériaux inflammables ou sensibles à la chaleur. Nous recommandons de placer le baril à feu dans un endroit dégagé sur un rayon d'au moins 2 mètres.
- Placer le baril à feu sur une surface plane supportant la chaleur et s'assurer que ce soit stable avant de placer la Pyron Plate.

- Ne pas recouvrir la Pyron Plate pendant l'utilisation. Il existe un risque d'incendie !
- Ne jamais utiliser d'allume-feu liquide ni de liquides tels que de l'essence, de la térébenthine ou de l'alcool pour allumer ou raviver le feu. Ces substances présentent des risques d'explosion et sont en partie toxiques et nocives pour l'environnement. Nous recommandons les allume-barbecue ou allume-feu solides disponibles sur le marché. Bien respecter toujours les instructions présentes sur l'emballage du produit.
- Ne pas bouger le Pyron ou bien la Pyron Plate lorsqu'un feu y brûle à l'intérieur.
- Porter des vêtements adéquats lorsque vous utilisez le Pyron et la Pyron Plate. Des manches longues et amples prennent facilement feu !
- Faites attention lorsque vous ajoutez du combustible. Placez-le soigneusement par l'ouverture de la plaque de cuisson. Veillez à porter des gants résistant à la chaleur pour remettre du bois de chauffage.
- Munissez-vous d'un seau de sable ou d'un extincteur en poudre en cas d'urgences.
- Pour éteindre le feu, laisser le combustible se consumer entièrement. Laisser le baril à feu et la plaque refroidir complètement après utilisation.
- Entretenez la Pyron Plate selon les instructions d'entretien.
- Ne jamais mettre de la cendre chaude dans les ordures ménagères !
- Assurez-vous de lire le manuel d'emploi du Pyron.
- Aucune responsabilité n'est assumée pour un mauvais fonctionnement ou un mauvais usage de la Pyron Plate. La garantie sera annulée.

DESCRIPTION DU PRODUIT

La Pyron Plate complète votre Pyron et transforme votre baril de feu en une véritable expérience culinaire. Par la combustion propre du Pyron, vous pouvez frire et braiser des aliments sur la Plancha (sorte de poêle) sans fumée. Le support de cuisson vous permet d'utiliser la chaleur pour la cuisson avec des marmites, des poêles ou des bouilloires. À travers la patine,

qui se crée sur la grille, vous pouvez profiter de l'arôme Plancha spécial.

PIÈCES FOURNIES

1. Plaque Pyron Plaque à barbecue
2. Support de cuisson
3. 3 x châssis porteur de bras avec crochet de plaque
4. 6 x vis à tête six pans creux
5. 6 x écrous pour les vis à tête six pans creux
6. 12 x rondelles
7. Mode d'emploi (DE / EN / FR) (sans Fig.)

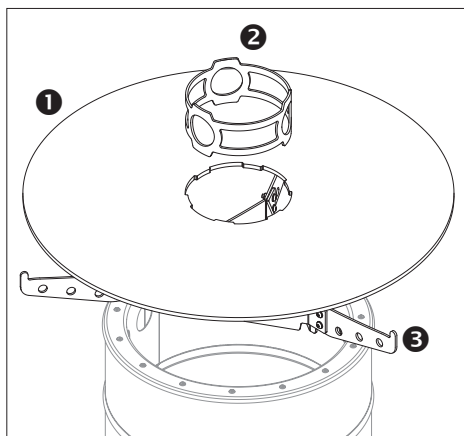

crochets de la plaque des bras sont orientés vers le haut.

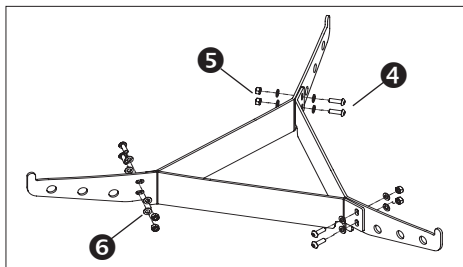

Étape 2 :

Vérifiez la position sûre du Pyron avant de placer le châssis porteur. Il doit être placé sur une surface stable. Insérez le châssis porteur fixe avec les indentations vers le haut complètement dans la zone supérieure du Pyron. Réduisez tout espace entre le châssis porteur et le Pyron en faisant glisser doucement les bras individuels et serrez les vis.

Étape 3 :

Placez la Pyron Plate sur le châssis porteur et insérez le support de cuisson dans l'évidement correspondant du Pyron.

MISE EN SERVICE

Pendant le premier chauffage de la plaque, elle va se bomber. Il n'est pas possible de prévoir si le bombement est vers le haut ou vers le bas en raison du matériau. Si le bombement montre vers le haut, alors retirez le support de cuisson avec des gants résistant au feu et placez-la sur une surface résistante à la chaleur. Tournez une fois la plaque tout autour pour que le bombement montre vers le bas, et réinsérez soigneusement le support de cuisson.

CUISSON

Avant d'utiliser la Pyron Plate pour la première fois, la plaque doit être brûlée afin de produire une patine. Pour cela, ajouter de l'huile de cuisson hautement chauffable à la plaque jusqu'à ce qu'il soit complètement recouvert. Pour garder l'huile à la surface, vous pouvez saupoudrer de sel. Chauffez la plaque de Pyron et placez les pommes de terre crues (éventuellement avec ou sans coquille) sur l'huile. Faites frire les pommes de terre jusqu'à

DÉTAILS TECHNIQUES

- Diamètre de la Pyron Plate (total) : 57 cm
- Ouverture de diamètre pour matériau de combustion : 13 cm
- Diamètre extérieur support de cuisson : 14 cm
- Plaque de Pyron Total assemblée (H x L x P) : 13 x 60 x 60 cm
- Épaisseur Plateau Pyron : 6 mm
- Hauteur totale : 13 cm
- Poids total : 13,5 kg

MONTAGE ET UTILISATION

Étape 1 :

Fixez les trois bras du châssis porteur sur une surface plane (table) avec les vis appropriées et les rondelles correspondantes derrière les têtes de vis et les écrous. Assurez-vous que tous les

ce qu'elles deviennent brun foncé. Après un certain temps, l'acier deviendra sombre dans les endroits et les formes typiques de la patine. Retirez l'huile, les tranches de pommes de terre et le sel avec une spatule ou un grattoir. Laissez refroidir la grille et lavez-la avec de l'eau chaude et claire. Pour la maintenance, la plaque peut ensuite être graissée. La plaque est maintenant prête à l'emploi.

UTILISATION

Si vous utilisez le Pyron avec la Pyron Plate, cela peut entraîner parfois une extinction à court terme du feu avec une fumée plus forte. Ceci est dû à un trop grand remplissage du Pyron ou à une trop faible quantité d'air. Pour ré-enflammer le bois gazéifié, remplissez du bois petit et sec ou allumez la fumée directement avec une allumette. La fumée cessera immédiatement.

NETTOYAGE, MAINTENANCE ET

STOCKAGE

Avant de ranger la Pyron Plate après l'utilisation, veuillez laisser d'abord le feu du Pyron brûler complètement sans remplacer le bois. Ne pas verser d'eau pour éteindre le feu dans le baril de feu, mais munissez-vous plutôt d'un seau de sable ou d'un extincteur en poudre en cas d'urgences. Lorsque la plaque est froide, vous pouvez la retirer du Pyron et la nettoyer comme suit. Veuillez noter que la Pyron Plate comprend le châssis porteur et le support de cuisson en acier non traité. Par conséquent, la rouille se formera au fil du temps.

NETTOYAGE

Après chaque utilisation, nettoyez la Pyron Plate avec de l'eau claire et une éponge ou un grattoir / un spatule. Afin de ne pas détruire la patine de la plaque, n'utilisez pas de détergent. Graisser soigneusement la plaque après le nettoyage.

RANGEMENT

Ne laissez pas le Pyron et la Pyron Plate, y compris toutes les pièces, sans protection en plein air. Ne rangez pas la Pyron Plate jusqu'à ce qu'elle soit complètement refroidie et net-

toyée. Rangez-la toujours à sec et recouvert, en évitant la stagnation ou la condensation des liquides. Rangez toujours la Pyron Plate séparément du Feuerhand Pyron. La réaction de l'acier avec de l'acier inoxydable peut entraîner une forte formation de rouille sur le Pyron. Veuillez nettoyer, entretenir et ranger le Pyron conformément au mode d'emploi ci-joint. Veuillez particulièrement à nettoyer le Pyron après utilisation avec la Pyron Plate. Le nettoyage doit être fait soigneusement de l'extérieur car le mélange des particules de cendres, d'humidité et ainsi que d'autres matières peut former des points de rouille sur le côté extérieur du Pyron en raison de la libération des particules d'acier.

GARANTIE

En utilisation normale, la Pyron Plate a garantie pendant deux ans à compter de la date d'achat. Veuillez noter que les modifications de couleur de l'acier et la formation éventuelle de la rouille ne sont pas un défaut. Si la Pyron Plate ne peut pas être utilisée correctement en raison de dommages aux défauts de matériaux ou de fabrication, vous avez droit à une réparation. Pour cela, veuillez contacter votre revendeur.

SERVICE

Si vous avez des questions ou des problèmes, n'hésitez pas à nous contacter. Vous pouvez joindre notre service clientèle par courrier électronique à : service@feuerhand.com

AUTRES PRODUITS FEUERHAND

BABY SPECIAL 276



Zinqué



Rouge rubis



Vert mousse



Blanc pure



Bleu cobalt



Jaune de sécurité



Noir profond



Olive



Bronze



Sparkling iron (fer brillant)



Vert clair



Telemagenta



Petromax GmbH

Sudenburger Wuhne 61
39116 Magdeburg
Germany

Telefon: +49 (0) 391 - 400 26 05
Telefax: +49 (0) 391 - 400 26 06
E-Mail: info@feuerhand.com
Internet: www.feuerhand.com

Copyright © Petromax GmbH.

Alle Rechte vorbehalten. / All rights Reserved. /
Tous droits réservés.

Feuerhand ist eine eingetragene Marke. Kein Teil dieser Anleitung darf in irgendeiner Form ohne schriftliche Genehmigung reproduziert oder unter Verwendung elektronischer Systeme verarbeitet, vervielfältigt oder verbreitet werden.

Feuerhand is a registered trademark in Germany and/or other countries. The content of this user manual must not be replicated in any way without permission or edited, copied, or distributed using electrical systems.

La marque Feuerhand est enregistré en Allemagne et/ou dans les autres pays. Le contenu de ce mode d'emploi ne peut être repro-duit sous aucune condition sans permission ou ne peut être édité, copié ou distribué, partiellement ou intégralement, par quelque procédé que ce soit (photocopie, microfilm ou un autre procédé), y compris en se servant de systèmes électroniques.