

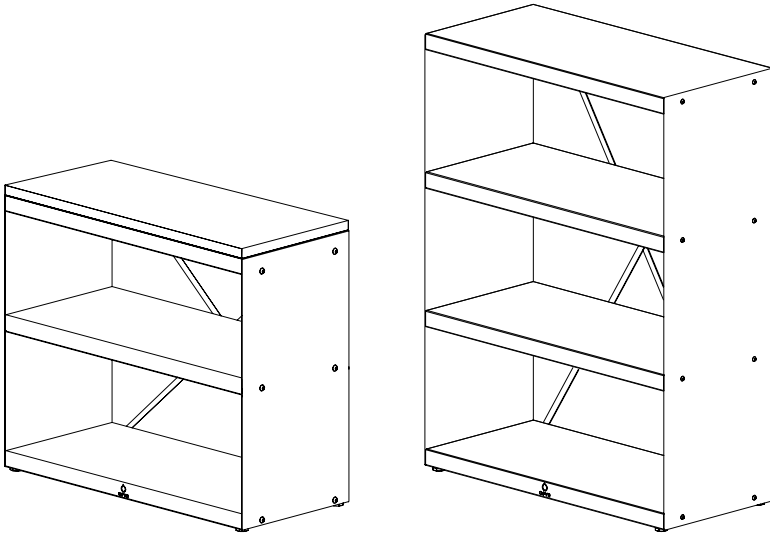

OFYR®

HANDBUCH



WOOD STORAGE CABINET & DRESSOIR



INHALTSVERZEICHNIS

1. EINLEITUNG	3
1.1 OFYR® Wood Storage DRESSOIR Corten und Black	3
1.2 OFYR® Wood Storage CABINET Corten und Black	3
2. SICHERHEITS- UND AUFBAUHINWEISE	4
3. HAFTUNGSAUSSCHLUSS	5
3.1 Sicherheits- und Aufstellungs-, Gebrauchs- und Wartungsanweisungen/Tipps	5
3.2 Cortenstahl	5
3.3 Schwarz beschichteter Stahl	5
4. GARANTIEBEDINGUNGEN PRO ELEMENT	6
5. HOLZELEMENTE	6
5.1 Vorgesehene Verwendung	6
5.2 Wartungstipps	7
6. MONTAGEANLEITUNGEN	8
6.1 Montageanleitungen - DRESSOIR	8
6.2 Montageanleitungen - CABINET	9

SYMBOLE UND IKONEN



Gefahr! Gefahr von schweren oder tödlichen Verletzungen oder schweren Produktschäden.



Warnung! Verletzungsgefahr oder Produktschäden



Zum Beachten! Nützliche Informationen.

1. EINLEITUNG

VIELEN DANK, DASS SIE EIN OFYR® PRODUKT GEKAUFT HABEN. DIESES HANDBUCH ENTHÄLT ANWEISUNGEN ZUR EINRICHTUNG, GARANTIEBEDINGUNGEN UND ZUSÄTZLICHE INFORMATIONEN ÜBER IHR OFYR® WOOD STORAGE CABINET CORTEN UND BLACK UND WOOD STORAGE DRESSOIR CORTEN UND BLACK.

1.1 OFYR® WOOD STORAGE DRESSOIR CORTEN UND BLACK

Das OFYR® Wood Storage DRESSOIR ist eine kompakte Version des Wood Storage, mit einem Rubberwood-Brett auf der Oberseite, das auch zur Zubereitung von Mahlzeiten verwendet werden kann.

1.2 OFYR® WOOD STORAGE CABINET CORTEN UND BLACK

Das OFYR® Wood Storage Cabinet ist mit einer Höhe von 130 cm eine platzsparendere Version des normalen OFYR® Wood Storage. Sie verwandelt einen Holzstapel in eine attraktive Trennwand.

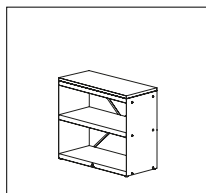

OFYR® WOOD STORAGE
CORTEN DRESSOIR

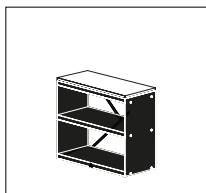

OFYR® WOOD STORAGE
BLACK DRESSOIR

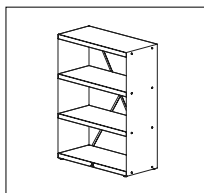

OFYR® WOOD STORAGE
CORTEN CABINET

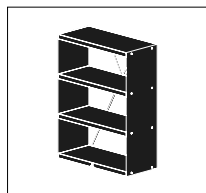

OFYR® WOOD STORAGE
BLACK CABINET

2. SICHERHEITS- UND AUFBAUHINWEISE



Aufgrund des beträchtlichen Gewichts der Einzelteile sollte das Auspacken, Aufbauen und Platzieren des Produkts von mindestens 2 Personen vorgenommen werden.



Auch wenn die Korrosion nur oberflächlich ist, können die Cortenstahl-Elemente orange angefarbene Flecken auf Kleidung, Haut und der Standfläche, auf der sie stehen, verursachen. Wenn es regnet, kann auch Rostwasser von diesen Elementen ablaufen, was zu dauerhaften Flecken auf hell getönten Stein- oder Holzoberflächen führen kann.



OFYR® Wood Storage Cabinet Black und Wood Storage Dressoir Black sind aufgrund ihrer Beschichtung empfindlicher gegen Beschädigungen während des Aufbaus und der Nutzung.



Stellen Sie Ihren OFYR® Wood Storage Cabinet und Ihr Wood Storage-Dressoir nur auf eine harte, ebene und stabile Oberfläche.



Verschieben Sie den OFYR® Wood Storage Cabinet und das Wood Storage-Dressoir nach dem Aufstellen nicht. Dies kann zu Schäden an den Stellfüßen oder den Nietmuttern, mit denen sie befestigt sind, führen.



Verwenden Sie die verstellbaren Füße nicht, um die Gesamthöhe Ihres OFYR® Wood Storage Cabinet und Wood Storage Dressoir zu verändern. Das Regal kann instabil werden, wenn die Stellfüße um mehr als 10 mm ausgefahren werden.



OFYR® Wood Storage Cabinet und Wood Storage Dressoir sind sehr schwer und sollten durch die Löcher in den Rückseiten der Regalböden an einer massiven Wand befestigt werden. Wenn sie umfallen, kann dies zu schweren oder lebensbedrohlichen Verletzungen durch Einklemmen führen.



Befestigungsmaterial gehört nicht mit zum Lieferumfang, da unterschiedliche Wandtypen unterschiedliche Befestigungsmaterialien benötigen. Verwenden Sie Montagematerial, das für Ihren Wandtyp geeignet ist. Bitte wenden Sie sich an einen Fachhändler, um sich bezüglich der zu verwendenden Komponenten beraten zu lassen.



Lassen Sie Ihren OFYR® Wood Storage Cabinet und Wood Storage Dressoir während des Gebrauchs niemals unbeaufsichtigt und halten Sie Kinder und Haustiere vom OFYR® Wood Storage Cabinet und Wood Storage Dressoir.

3. HAFTUNGSAUSSCHLUSS

3.1 SICHERHEITS- UND AUFSTELLUNGS-, GEBRAUCHS- UND WARTUNGSANWEISUNGEN/TIPPS

Wir sind nicht haftbar für Verletzungen oder Schäden als Folge der Nichtbeachtung unserer Sicherheits- und Aufstellungs-, bestimmungsgemäßen Verwendungs- und Wartungsanweisungen/Tipps.

3.2 CORTENSTAHL



OFYR® Wood Storage Corten DRESSOIR und Wood Storage Corten Cabinet werden aus Cortenstahl hergestellt: ein Metall mit einer natürlichen Korrosionsschicht, die vor Durchrostung schützt. OFYR® Wood Storage Corten DRESSOIR und Wood Storage Corten Cabinet werden mit dem zusätzlichen Service geliefert, dass der Korrosionsprozess bereits begonnen hat, wenn sie ausgeliefert werden. Nach der Lieferung dauert es weitere 6-12 Monate, bis die anfängliche Korrosion sich in eine vollständig schützende Schicht verwandelt.



Die Farbe der Anlage kann sich im Laufe der Zeit ändern, da der Korrosionsprozess noch nicht vollständig entfaltet ist. Wir haften nicht für eventuelle Farbveränderungen.



Cortenstahl-Komponenten, die bei der Lieferung weniger korrodiert sind als andere, können nicht ersetzt werden. Alle Komponenten korrodieren im Laufe der Zeit unter Witterungseinfluss auf natürliche Weise. Wir haften nicht für Korrosionsunterschiede zwischen verschiedenen Elementen.



Während die Korrosion noch oberflächlich ist, können die Cortenstahl-Elemente orangefarbene Flecken auf Kleidung, Haut und der Oberfläche, auf der sie stehen, verursachen. Wenn es regnet, kann auch korrosives Wasser von diesen Elementen ablaufen, was zu dauerhaften Flecken auf hell getönten Stein- oder Holzoberflächen führen kann. Wir haften nicht für Flecken als Folge von Korrosion.

3.3 SCHWARZ BESCHICHTETER STAHL



Bitte beachten Sie, dass die OFYR® Wood Storage Cabinet Black und Wood Storage DRESSOIR Black eine Beschichtung haben und daher empfindlicher auf Beschädigungen beim Aufbau und Gebrauch reagieren. Wir haften nicht für eventuelle Folgeschäden, die durch den Aufbau oder den Gebrauch Ihrer OFYR® Wood Storage Cabinet Black und Wood Storage DRESSOIR Black entstehen.

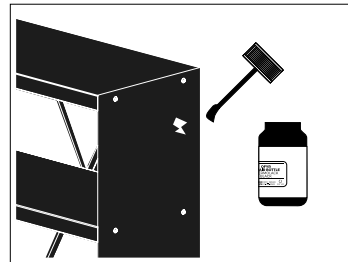

Durch Witterung und Sonneneinstrahlung kann es zu Verfärbungen der Beschichtung kommen. Für solche Verfärbungen übernehmen wir keine Haftung.

4. GARANTIEBEDINGUNGEN PRO ELEMENT

Eine beschränkte lebenslange Garantie gilt für das Material und die Konstruktion aller OFYR® Wood Storages Cabinet und Wood Storages Dressoir für die ursprünglichen Käufer oder Besitzer, vorausgesetzt, dass sie ihre Wood Storage Cabinet oder Dressoir von einem autorisierten Händler gekauft und ihre Garantie in der erforderlichen Weise über den OFYR-Club unter www.ofyr.club registriert haben.

	B2C	B2B
Cortenstahl	5 Jahre	3 Jahre
Pulverbeschichteter Stahl	2 Jahre	1 Jahr
Gummiholz	2 Jahre	1 Jahr

Diese Garantie deckt Herstellungsfehler ab. Sie gilt für die ursprünglichen Käufer oder Besitzer eines OFYR® Wood Storage Cabinet und Wood Storage Dressoir, vorausgesetzt, dass

- Sie haben ihr Gerät bei einem autorisierten Händler gekauft.
- Sie haben den OFYR® Wood Storage Cabinet und Wood Storage Dressoir gemäß den Anweisungen in diesem Handbuch zusammengebaut, verwendet und gewartet.



NICHT DURCH GARANTIE ABGEDECKT

- Abnutzung, Korrosion, Verformung und Verfärbung von Teilen, die dem Feuer ausgesetzt sind;
- Korrosion und Verfärbung durch äußere Einflüsse;
- Dem Herstellungsprozess inhärente visuelle Unregelmäßigkeiten;
- Schäden, die durch die Nichtbeachtung unserer Sicherheits- und Aufstellungs-, bestimmungsgemäßen Verwendungs- und Wartungsanweisungen/Tipps entstehen.

5. HOLZELEMENTE

Die Holzplatte des OFYR® Wood Storage Dressoir ist aus Gummiholz gefertigt. Gummibaumholz gilt als eine der ökologischsten Holzarten. Gummibäume werden erst nach dem vollständigen Ende des Zyklus der Latexproduktion gefällt.

5.1 VORGESEHENE VERWENDUNG

- Holz ist ein Naturprodukt und sollte daher in Innenräumen gelagert werden.
- Verwenden Sie die Holzbretter nicht als Schneidebrett. Die Verwendung scharfer Gegenstände verursacht irreparable Schäden.
- Verwenden Sie keine schweren Gegenstände, da das Ausüben großer Kräfte auf das Holzelement irreparable Schäden verursachen kann.
- Reinigen Sie die Holzbretter nicht mit ätzenden Substanzen oder in der Spülmaschine.

5.2 WARTUNGSTIPPS

- Vor der ersten Benutzung: Reinigen Sie die Arbeitsplatte gründlich mit einem milden Reinigungsmittel.
- Verwenden Sie für die tägliche Reinigung ein feuchtes Tuch und ein mildes Reinigungsmittel. Achten Sie darauf, den Block nach jedem Gebrauch zu reinigen.
- Reinigung von hartnäckigen Flecken: Verwenden Sie ein feuchtes Tuch oder einen Schwamm (kein Scheuermittel) mit einem milden Reinigungsmittel.
- Reinigen Sie das Holz in Richtung des Nervs, um die Qualität des Materials zu erhalten.
- Trocknen Sie den Block nach der Reinigung.



Reinigen Sie die Holzbretter nicht mit ätzenden Substanzen oder in der Spülmaschine.

Holzplatte des OFYR® Wood Storage DRESSOIR

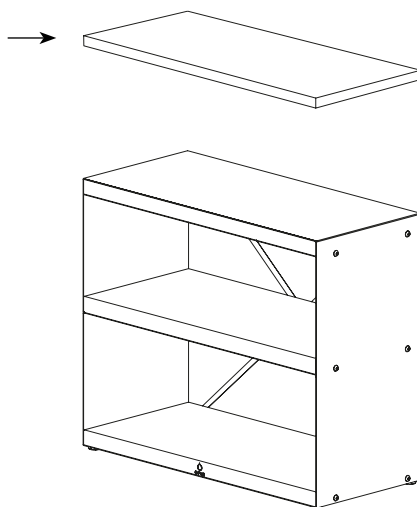

6. MONTAGEANLEITUNGEN

6.1 MONTAGEANLEITUNGEN - OFYR® WOOD STORAGE CORTEN DRESSOIR UND OFYR® WOOD STORAGE BLACK DRESSOIR

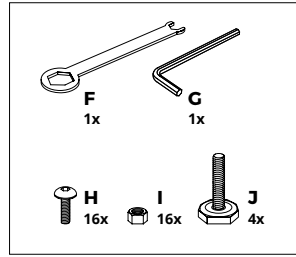
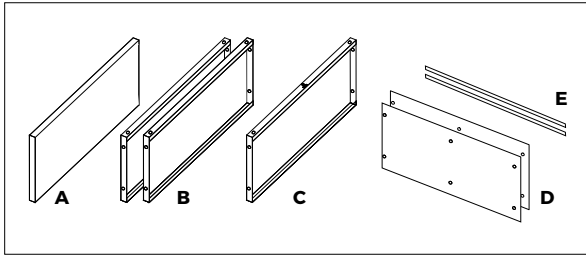

- A Holzauflage
- B Regalböden
- C Regalboden unten

- D Seitenwände
- E Metallstreben

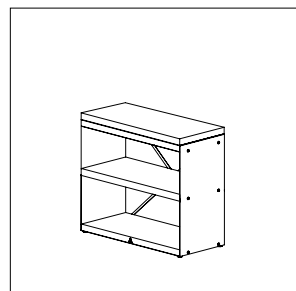
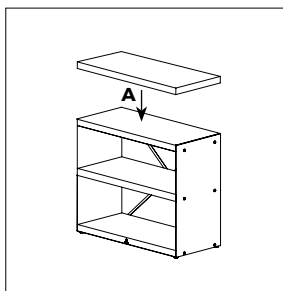
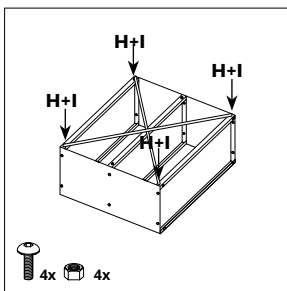
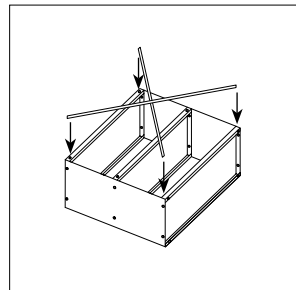
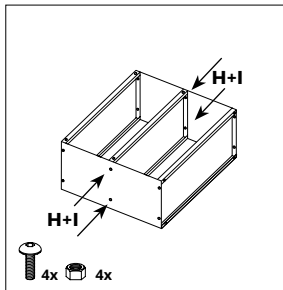
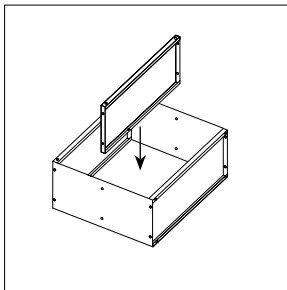
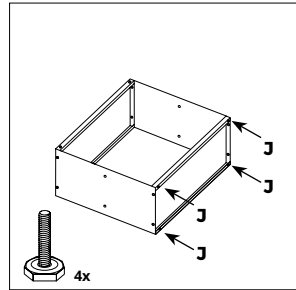
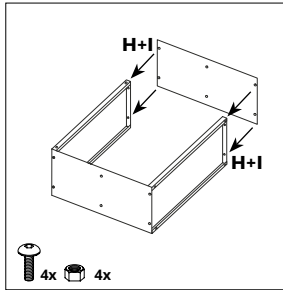
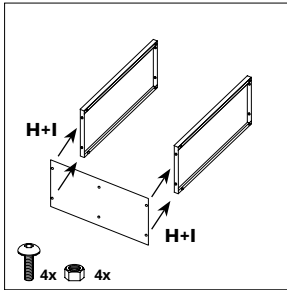

6. MONTAGEANLEITUNGEN

6.2 MONTAGEANLEITUNGEN - OFYR® WOOD STORAGE CORTEN CABINET UND OFYR® WOOD STORAGE BLACK CABINET

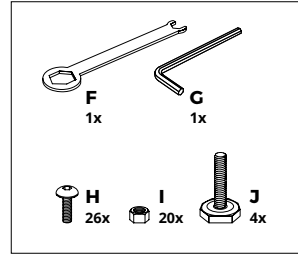
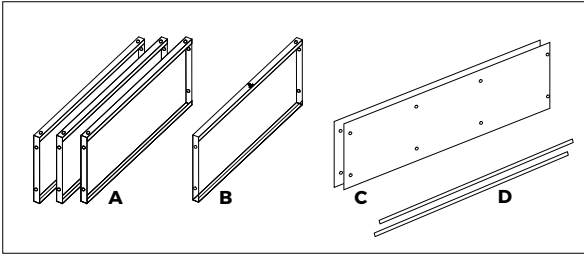

A Regalböden
B Regalboden unten

C Seitenwände
D Metallstreben

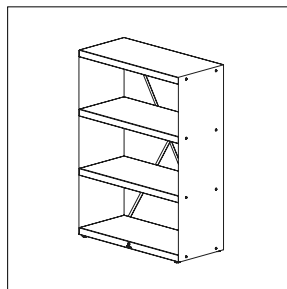
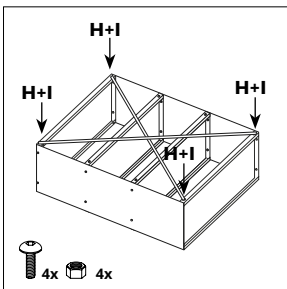
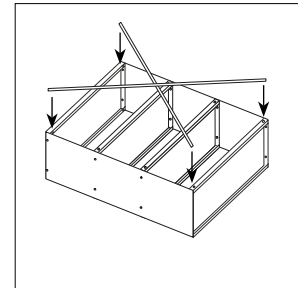
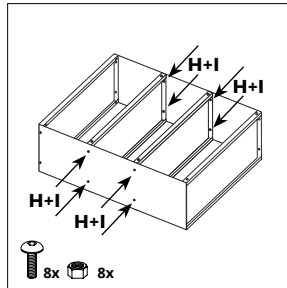
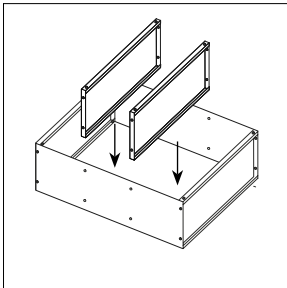
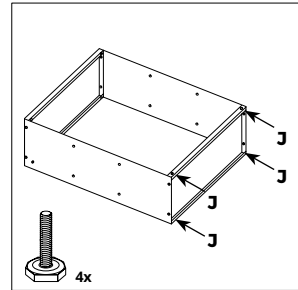
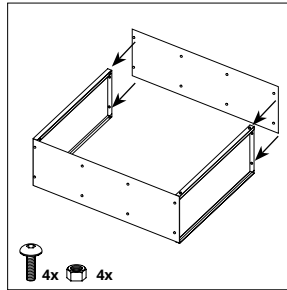
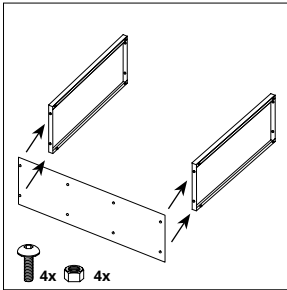

Für weitere Informationen wenden
Sie sich bitte an einen unserer
offiziellen Distributoren oder Händler.
www.ofyr.com/store-locator

Copyright OFYR.

Alle Rechte vorbehalten.

OFYR Global B.V.

Gewenten 43A
4704 RE Roosendaal
Nederland

+31 (0)165 74 31 10
info@ofyr.com
www.ofyr.com



Das Design einiger OFYR-Produkte ist in der EU unter den
Nummern 02580431-0001/2, 003122373-0001 und 007454590-
0001 eingetragen. US-Designpatente sind unter den Nummern
US D798099 S und US D830095 S eingetragen.



DEZ 2020 - V01

