

D Zentralheizungsherd

E Central Heating Cooker

F Cuisinière chauffage central

I Termocucina

K178

Ergänzung
zur Bedienungs-
anleitung K148

Supplement to
Instruction
Manual K148

Supplément pour le
livre d'instruction de
la cuisinière K 148

Supplemento alle
istruzioni per l'uso
della cucina K 148

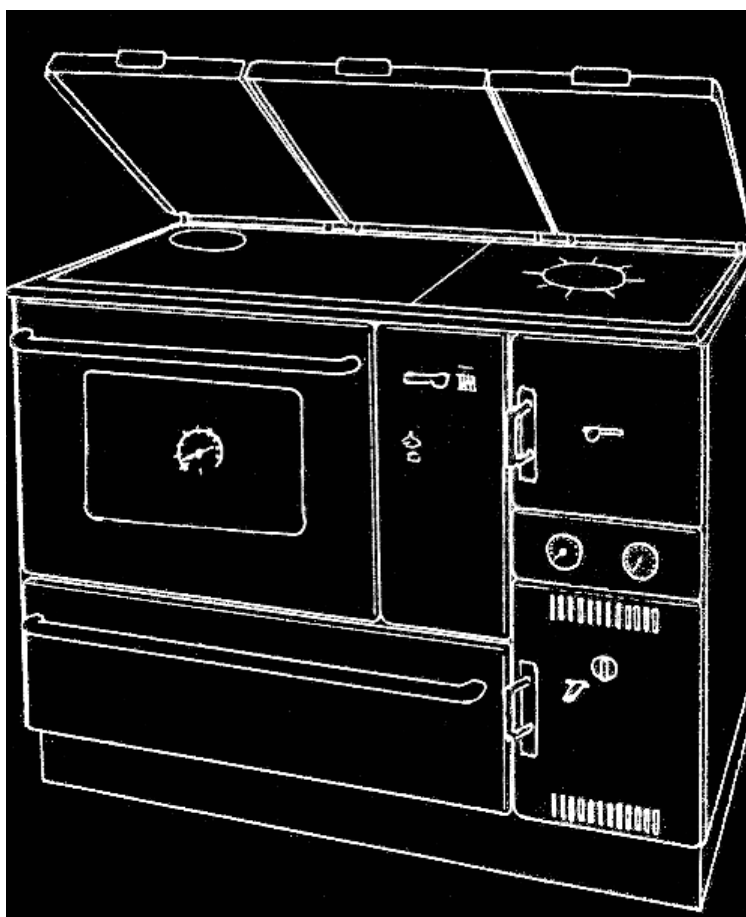

WAMSLER
Innovation aus Tradition

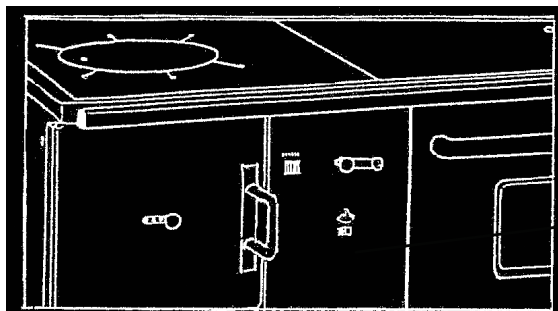

Betätigungshebel, Heizen / Braten
 Deflector lever, heating / baking
 Levier pour déflecteur, chauffer / rôtir et pâtisser
 Leva, riscaldare / cottura

D

Heizleistung – Daten

Ihr Heizungsherd gibt bei voller Leistung 19 kW an die Heizung ab und ist nach DIN EN 12815 geprüft. Außerdem heizt der Herd auch durch seine unmittelbare Abstrahlung, den Aufstellraum. Das entspricht zusätzlich etwa 8 kW, je nach Brennstoff und Stellung der Abdeckhaube. Die folgende Tabelle zeigt die Leistungen Ihres Herdes unter Labor-Bedingungen in unterer Rostposition an:

Brennstoff*	Temperaturregler	Sekundärluft	Füllmenge in kg ca.	Brenndauer ca.	Leistung	
					Wasser kW**	Aufstellraum kW**
Kohle	Stufe 3	auf	11,5	2 Std.	16	7
Holz			8,5	1 Std.	19	8
Kohle	zu	¼ auf	6	12 Std.	-	-

* Braunkohlebriketts: Hu = 5,41 kWh/kg
 Buchenholz: Hu = 4,05 kWh/kg (Restfeuchte max. 20%)

** bei geschlossener Abdeckhaube

D**Kurzanleitung**

	Anheizen	Heizen	Kochen	Braten / Backen
Betätigungs-Hebel	Braten / Backen	Heizen	Winter: Heizen Sommer: Braten / Backen	Braten / Backen
Sekundär-Luftschieber	ZU	AUF	AUF	AUF
Temperatur-Regler	Stufe 3	Nach Bedarf	Stufe 3	Braten: Stufe 3 Backen: nach Bedarf

Winter: untere Roststellung

Sommer: obere Roststellung

GB**Instructions in brief**

	Lighting	Heating	Cooking on the hotplate	Roasting / Baking in the oven
Deflector level	Roasting / Baking	Heating	Winter: Heating Summer: Roasting/Baking	Roasting / Baking
Secondary air slide	Closed	Open	Open	Open
Thermostat	Level 3	As needed	Level 3	Roasting: Level 3 Baking: as needed

Winter: Fire grate down

Summer: Fire grate up

Technische Daten / Technical data / Données techniques / Dati tecnici

Gerätetyp / Model / Modèle / Modello	K178
Maße / dimensions / Dimensions / Dimensioni	siehe Zeichnung / see drawing / voir croquis / Vedi disegno
Feuerraum B x T / Combustion chamber W x D / Foyer L x P / focolare L x P	280 x 421 mm
Feuerraumhöhe min. / max. / Combustion chamber height min / max / Hauteur du foyer min. / max. / focolare altezza min. / max.	280 / 470 mm
Herdplatte B x L / Hearth plate W x D / Plaque de cuisson P x L / Piastra di cottura L x L	1045 x 492 mm
Heiztüröffnung B x H / Heating door opening W x H / Ouverture du foyer L x H / Sportello focolare L x A	180 x 200 mm
Bratrohr B x H x T / Oven W x H x D / Four L x H x P / Forno L x A x P	460 x 360 x 420 mm
Vor- und Rücklaufanschluss / Flow and return connection / Dimensions raccords départ et retour / mandata e ritorno allacciamento	1"
Abgasanschluss / Flue gas connection / Buse / Uscita fumi	150 mm ø
Wasserinhalt der Heiztasche / Water content in heating pocket / Volume d'eau du bouilloire / volume acqua caldaia	23 l
Betriebsdruck max. / Operating pressure max. / Pression de fonctionnement max. / pressione dell'acqua mass.	2,5 bar
Wasserseitiger Druckverlust der Heiztasche / Waterside pressure loss in heat pocket / Décompression chauffe eau (perte de pression) / Perdita di compressione della caldaia dal lato acqua Bei einem Durchfluss von: At a flow of: 0,95 m³/h: Passage d'eau de: 1,90 m³/h: con una portata di:	5 mbar 9 mbar
Raumheizvermögen mit Holz für den Aufstellungsraum bei günstigen, weni- ger günstigen und ungünstigen Heizbedingungen nach DIN 18893/Tab.2.	
Room heat capacity with wood for the room with favourable, less favourable and unfavourable heating conditions according to DIN 18893 / Tab. 2.	
Volume de chauffe avec bois dans la cuisine sous conditions favorables, mois favorables, mauvaises selon DIN 18893/Tab. 2.	
Volume riscaldabile con legna in m ³ in condizioni favorevoli / meno favorevo- li / non favorevoli secondo DIN 18893/TAB. 2	
bei Dauerheizung / Continuous heating / Feu continu / per utilizzo continuo bei Zeitheizung / Timed heating / Feu temporaire / per utilizzo non continuo	165 / 95 / 65 m ³ 180 / 105 / 72 m ³
Vorlauftemperatur bei Reglerstufe 1 / 2 / 3 Operating temperature at regulator setting 1 / 2 / 3 Température sortie eau avec position régulateur de température 1 / 2 / 3 Temperatura mandata con regolatore a livello 1 / 2 / 3	45 / 60 / 80 °C
Gewicht brutto / netto / Weight gross / net / Poids brut. / Net / Peso lordo / netto	295 / 265 kg
CO (13% O ₂)	≤ 0,11%
Staub / dust / Poussière / Polveri	≤ 40 mg/m ³
Wirkungsgrad / Efficiency / Rendement d'exploitation / Efficienza	≥ 78 %

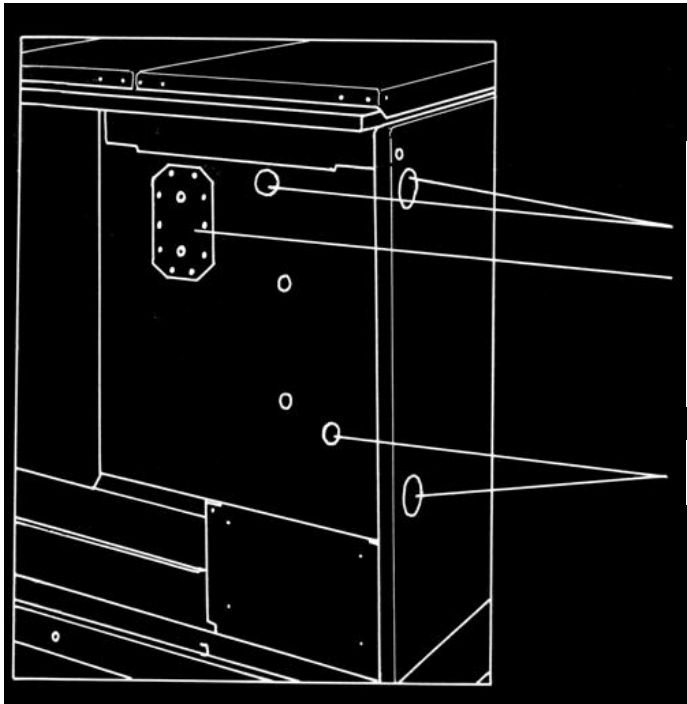

Vorlauf / flow / départ / mandata 1“
 Wärmetauscher (Zubehör) /
 Safety heat exchanger (accessory) /
 Échangeur de chaleur (accessoires) /
 Scambiatore termico (accessorio)
 Rücklauf / return / retour / ritorno 1“

D Abgaswerte zur Schornsteinberechnung

Prüfbrennstoff: Scheitholz / Braunkohlebrikett	Nennwärmeleistung Scheitholz / Braunkohlebrikett
Abgasmassenstrom	36,3 g/sec
Abgastemperatur nach dem Abgasstutzen T_w	201 / 184 °C
Notwendiger Förderdruck P_w	12 Pa

GB Flue gas values for appliances on chimney

Test fuel: firewood / brown coal	At nominal heat output firewood / brown coal
Flue gas mass flow rate	36,3 g/sec
Flue gas temperature meas- ured after leaving cooker spigot	201 / 184 °C
Necessary draught	12 Pa

**EG Konformitätserklärung / EC-Declaration of Conformity
Déclaration de conformité CE / Dichiarazione di conformità CE**



**WAMSLER
Haus- und Küchentechnik GmbH**

Hersteller / Manufacturer / Fabricant / Produttore: **WAMSLER Haus- und Küchentechnik GmbH,
Gutenbergstr. 25, D-85748 Garching, Germany**

Produktbezeichnung: **Festbrennstoffherd**
Product description: **Solid fuel stove**
Désignation du produit: **Cuisinière à combustible solide**
Prodotto: **Cucina a combustibili solidi**
Modello: **K 178**

Die bezeichneten Produkte stimmen mit den Vorschriften folgender Europäischer Richtlinien überein:

The products listed above conform to the requirements of the following European Directive:

Les produits désignés sont conformes aux règlements énoncés par les directives européennes suivantes:

Si dichiara che i prodotti di cui sopra risultano conformi a quanto previsto dalle seguenti direttive comunitarie europee:

89/106/EG: Bauprodukten- Richtlinie
89/106/EC: Construction Products Directive
89/106/CE : Réglementation des produits de construction
89/106/CE : Direttiva prodotti da costruzione

Der Nachweis erfolgt nach DIN EN 12815 durch den Prüfbericht Nr. RRF 15071352 der staatlich akkreditierten RRF Prüfstelle Essen (notified body number 1625) vom 16.11.2009.

This is attested by test reports No. RRF 15071352 of 16/11/2009 from the state-accredited test centre RRF, test centre D-Essen (notified body number 1625), tested under DIN EN 12815.

La preuve est donnée conformément à la norme DIN EN 12815 par les rapports de contrôle N° RRF 15071352 établis par l'office de contrôle RRF Essen accrédité par l'état (notified body number 1625) du 16.11.2009.

Il test è eseguito secondo la norma DIN EN 12815 e confermato dal certificato di collaudo RRF 15071352 emesso dal Centro di controllo RRF Essen (notified body number 1625) in data 16/11/ 2009.

München, Munich 16.11.09

.....
Geschäftsführer
Managing Director
Direction
Direttore generale

i.V.
.....
Technische Leitung
Technical Director
Directeur technique
Direzione tecnica

Diese Erklärung bescheinigt die Übereinstimmung mit den genannten Richtlinien, beinhaltet jedoch keine Zusicherung von Eigenschaften. Die Sicherheitshinweise der mitgelieferten Produktdokumentation sind zu beachten. Bei Änderungen an den o. g. Geräten durch Dritte, verliert diese Erklärung ihre Gültigkeit.

This declaration certifies conformity to the above-named Directives but does not provide any guarantee of product characteristics. The safety notices in the product documentation supplied must be adhered to. This declaration is no longer valid if the equipment is modified by a third party.

Cette déclaration atteste la conformité de l'appareil avec les directives mentionnées, il ne contient pas la garantie de certaines propriétés. Les consignes de sécurité contenues dans la documentation de produit qui fait partie du détail de la fourniture devront être strictement observées. Cette déclaration de conformité est frappée de caducité si les appareils désignés ci-dessus sont modifiés par un tiers.

Questa dichiarazione certifica la conformità alle direttive summenzionate, ma non contiene alcuna garanzia delle qualità prodotto. È opportuno consultare le avvertenze di sicurezza allegate alle istruzioni del prodotto. Questa dichiarazione perde validità nel caso in cui gli apparecchi descritti sopra vengano modificati da parte di terzi.

Änderungen, die dem technischen Fortschritt dienen und / oder einer Qualitätsverbesserung bewirken, behalten wir uns vor. Für Druckfehler und Änderungen nach Drucklegung können wir keine Haftung übernehmen.

We reserve the right to make changes which relate to technical advances and / or to an improvement in quality. We accept no liability for printing errors and changes which occur after printing.

Nous réservons le droit d'apporter des modifications qui contribuent aux progrès techniques et / ou apportent une amélioration de la qualité. Nous déclinons toute responsabilité pour des fautes d'impression ou pour des changements intervenus après la date d'impression.

Ci riserviamo il diritto di apportare eventuali modifiche strutturali a vantaggio del progresso tecnologico o del miglioramento qualitativo! Non ci assumiamo nessuna responsabilità per eventuali errori di battitura o modifiche successive alla messa in stampa del presente manuale.

Ihr Fachhändler:
Her dealers:
Votre vendeur autorisé:
Commercio specializzato:

Innovation aus Tradition



Haus – und Küchentechnik GmbH

Gutenbergstr. 25

D – 85748 Garching bei München

Telefon +49 (0)89 32084-0

Telefax +49 (0)89 32084-294

www.wamsler.eu

Art. Nr. 178050604
Ausgabe 08.2010